

**ОБЩЕРОССИЙСКАЯ ОБЩЕСТВЕННАЯ ОРГАНИЗАЦИЯ
ФЕДЕРАЦИЯ СПОРТИВНОГО ТУРИЗМА РОССИИ**

**ОБЩЕРОССИЙСКАЯ ФЕДЕРАЦИЯ
ПО ВИДУ СПОРТА СПОРТИВНЫЙ ТУРИЗМ
(НОМЕР-КОД ВИДА СПОРТА - 0840005411Я)**



РЕГЛАМЕНТ ПРОВЕДЕНИЯ СПОРТИВНЫХ СОРЕВНОВАНИЙ ПО СПОРТИВНОМУ ТУРИЗМУ

«ДИСТАНЦИЯ – НА СРЕДСТВАХ ПЕРЕДВИЖЕНИЯ» (номер-код 0840141811Я)

Вид программы: КОННЫЕ ДИСТАНЦИИ

**МОСКВА
2017**

СОДЕРЖАНИЕ

1. ПОНЯТИЯ И ОПРЕДЕЛЕНИЯ	4
2. ТРЕБОВАНИЯ К УЧАСТНИКАМ СОРЕВНОВАНИЙ	7
3. ТРЕБОВАНИЯ К СНАРЯЖЕНИЮ И СРЕДСТВАМ ПЕРЕДВИЖЕНИЯ	7
3.1. ТРЕБОВАНИЯ К ЛОШАДЯМ, УЧАСТВУЮЩИМ В СОРЕВНОВАНИЯХ	7
3.2. ТРЕБОВАНИЯ К СНАРЯЖЕНИЮ	8
4. ДИСТАНЦИИ СОРЕВНОВАНИЙ	9
4.1. ТРЕБОВАНИЯ К МЕСТУ ПРОВЕДЕНИЯ СОРЕВНОВАНИЙ	9
4.2. ПОСТАНОВКА ДИСТАНЦИЙ	9
4.3. КЛАССИФИКАЦИЯ ДИСТАНЦИЙ	10
5. ПРОЦЕДУРА СТАРТА И ФИНИША	11
5.1. ПРОХОЖДЕНИЕ ТЕХНИЧЕСКОЙ КОМИССИИ	11
5.2. ПРЕДСТАРТОВАЯ ПРОВЕРКА	11
5.3. СТАРТ	11
5.4. ФАЛЬСТАРТ	12
5.5. ОБГОН. ПЕРЕЗАЕЗД	12
5.6. ФИНИШ	12
5.7. ВЕТЕРИНАРНЫЙ КОНТРОЛЬ	12
6. ОПРЕДЕЛЕНИЕ РЕЗУЛЬТАТОВ.	15
7. ТЕХНИЧЕСКИЕ ПРИЕМЫ	19
7.1. ДЛИННАЯ ДИСТАНЦИЯ С ОРИЕНТИРОВАНИЕМ И КОНТРОЛЕМ СКОРОСТИ (ДД).....	19
7.2. КОРОТКАЯ ДИСТАНЦИЯ С ПРЕОДОЛЕНИЕМ ТЕХНИЧЕСКИХ ПРЕПЯТСТВИЙ (КД).....	24
7.3. КОНТРОЛЬ АЛЛЮРА	46
ПРИЛОЖЕНИЯ	47
ФОРМА КАРТОЧКИ-ЛЕГЕНДЫ ДЛИННОЙ ДИСТАНЦИИ.....	47

В разработке регламента принимали участие:

Геннадий Сёмин	Руководитель комиссии по конному туризму ФСТ России, президент Национального центра конного туризма, СС1К	г. Москва
Дмитрий Милёхин	Инструктор туризма, 1-й вице-президент Национального центра конного туризма, член Всероссийской коллегии судей по спортивному туризму, СС1К	г. Москва
Наталья Фирсова	Директор КФХ «Центаврион», ветеринар	Кировская область
Екатерина Лубская	Инструктор КТБ «Чижик» МО, Можайский район	Московская область
Алла Маликова	Зав. кафедрой БашИФК, СС3К	Республика Башкортостан
Сергей Спектор	Президент Федерации конного спорта Липецкой области, директор КСК «Спектр»	Липецкая область
Дарья Никулина	Директор КТБ «Караван»	Калужская область
Евгений Милевский	Президент Федерации спортивного туризма Московской области, ССВК	Московская область
Ирина Рогачева	Тренер-преподаватель по конному спорту ВятОСДЮСШОР, СС2К	Кировская область

Перевод с французского Международного регламента по конноспортивному туризму, консультации по поводу соответствия Регламента требованиям FITE

Анна Монахова

г. Москва

Настоящий Регламент проведения спортивных соревнований в данных дисциплинах, разработан в соответствии с Правилами Международной федерации конноспортивного туризма (FITE), которая является единственной организацией, обладающей полномочиями регламентировать проведение соревнований по конному туризму «Соревнования по технике конно-полевых выездов и конноспортивного туризма» (T.R.E.C.) на международном уровне.

В Российской Федерации развитием и организацией соревнований по конному туризму занимается Межрегиональная общественная организация «Национальный центр конного туризма» (НЦКТ) совместно с Федерацией спортивного туризма России, их региональными представительствами и другими организациями, развивающими дисциплины конного туризма.

Международные соревнования по конному туризму проводятся на территории Российской Федерации исключительно при условии согласования их проведения с Международной федерацией конного туризма (FITE), Национальным центром конного туризма, Федеральным органом исполнительной власти в области физической культуры и спорта и органами исполнительной власти субъекта РФ

1. ПОНЯТИЯ И ОПРЕДЕЛЕНИЯ

Аллюр — виды походки лошади, основными из которых считать: шаг, рысь, иноходь и галоп. Аллюры делятся на естественные и искусственные.

Ветеринарный контроль (ВК) — система диагностических, профилактических, противоэпизоотических: зооигиенических, лечебных и других мероприятий, направленных на защиту жизни и здоровья лошади во время подготовки к соревнованиям и во время самих соревнований по конному туризму.

Выход за пределы препятствия — такое положение участника, когда он обеими ногами выходит из рабочей зоны технического этапа. По отношению к лошади — выходом считается такое положение животного, при котором оно всеми четырьмя копытами находится за пределами РЗ.

Галоп — скачкообразный трёхтактный аллюр, имеющий фазу безопорного летящего движения. Слышатся три последовательных, неравномерных по промежуткам времени удара копыт.

Дельта — разница между ОВ и КВ участника на ДД. Различают КВ- — минимальное контрольное время, которое определяется как ОВ-Дельта, КВ+ — максимальное контрольное время, которое определяется как ОВ+Дельта. Дельта на ДД устанавливается судьями, исходя из характера дистанции, погодных условий, особенностей рельефа.

Дистанция — участок естественного и (или) искусственного рельефа между стартовой и финишной линиями с комплексом судейского оборудования. Преодоление дистанции заключается в прохождении участником (связкой, группой) всех этапов в заданном по Условиям прохождения дистанции порядке. В соревнованиях по конному туризму выделяют три дистанции: Короткая дистанция с преодолением локальных препятствий (КД), Длинная дистанция с ориентированием и контролем скорости (ДД), Контроль аллюра (КА).

Дистанция на средствах передвижения (конная дистанция) (международное обозначение: T.R.E.C., TREC) — дисциплина соревнований по виду спорта «Спортивный туризм», при которой участники проходят дистанцию, состоящую из отдельных этапов, расположенных на сравнительно небольшой площади, с использованием естественных и искусственных препятствий. Состоит из трех видов дистанций: Длинная дистанция с ориентированием (ДД, международное сокращение (фр.) — POR); Контроль аллюра (КА, меж. — МА); Короткая дистанция с прохождением локальных препятствий (КД, меж. — PTV).

Естественные аллюры — это те аллюры, к которым лошадь прибегает без всякой специальной выездки, то есть инстинктивно.

Заступ — такое положение участника, при котором он, находясь в РЗ этапа, полностью заступает за КЛ одной ногой. По отношению к лошади — заступом считается такое положение животного, при котором оно одним, двумя или тремя копытами находится за пределами РЗ.

Зона ветеринарного контроля (ЗВК) — территория, выделенная в зоне старта/финиша и на маршруте Длинной дистанции, предназначенная для проведения мероприятий ветеринарного контроля.

Зона старта (промежуточного старта) — территория, непосредственно прилегающая к дистанции, которая должна включать в себя: зону предстартовой проверки, коридор (коридоры) старта, стартовый створ со стартовой линией. Обязательное оборудование старта: не менее двух хронометров/секундомеров (если дистанция не оборудована системой электронной отметки), технические заявки, протокол старта групп (связок, участников), стенд информации. На стенд информации должны быть размещены следующие документы: условия прохождения дистанции (этапа), схема дистанции (этапа), протокол совещания ГСК с представителями делегаций, стартовый протокол, таблица нарушений.

Зона финиша (промежуточного финиша) — территория, непосредственно прилегающая к дистанции, которая включает в себя: коридор финиша, финишный створ с финишной линией, зону проверки средств передвижения и специального туристского снаряжения. Обязательное оборудование финиша: не менее двух хронометров/секундомеров, синхронизированных с хронометрами на старте (если дистанция не оборудована системой электронной отметки), протокол финиша групп (участников).

Иноходь — двухтактный аллюр, имеющий фазу безопорного подвисания. Слышатся два удара копыт. Обе односторонние, правые или левые, конечности поднимаются и опускаются одновременно.

Класс дистанции — понятие, определяющее сложность дистанции соревнований. Выделяется 6 классов дистанций от самого простого 1-го — любительского, до самого сложного 6-го — класса международных соревнований.

Командный зачет — способ подведения итогов, при котором личные результаты участников складываются, образуя один командный результат. Результаты подводятся между командами.

Конный туризм — это вид активного отдыха и спортивного туризма с использованием животных (лошадей, пони, ослов и т.п.) верхом или в упряжи в качестве средства передвижения. В конный туризм входит 5 дисциплин: конно-полевые выезды (выезды в поля, прогулки верхом), конные маршруты (походы, путешествия), дистанции (TREC), дистанции упряжки (TREC в упряжках), соревнования пастухов.

Контрольная линия (КЛ) — выделяющийся на рельефе элемент дистанции (этапа), служащий для разграничения зон дистанции (этапа), коридоров работы участников. Пересечение КЛ этапа фиксируется и означает начало работы на этапе. Отсчет времени начинается при пересечении лошастью КЛ передним копытом, остановка времени производится, когда последнее копыто лошади пересечет КЛ этапа.

Контрольное время (КВ) — время работы участника на препятствии или на этапе, превышение которого штрафует снятием с препятствия (этапа)

Контрольный пункт (КП) — точка на местности на этапе ДД, обязательная для прохождения всеми участниками. Поиск и отметка КП является основной задачей участников на ДД.

Личный зачет — способ подведения итогов, при котором учитываются результаты каждого участника соревнований. Результаты подводятся между всеми участниками соревнований.

Лошадь (конь, животное) — в настоящем регламенте — представители рода непарнокопытных (лошади, ослы, мулы), а так же другие животные, традиционно используемые для верховой езды в регионе проведения соревнований (верблюды, яки, северные олени и т.п.).

Оптимальное время (ОВ) — время, которое должен затратить участник на прохождение длинной дистанции ориентирования с учетом средней скорости. Более ранний приход (превышение оптимальной скорости) и превышение оптимального времени штрафуются. Оптимальное время дистанции должно устанавливаться исходя из факторов, влияющих на безопасность прохождения дистанции и на физическое состояние лошади, как-то: тип и состояние грунта, перепады высот, крутизна спусков и подъемов, температура воздуха, осадки.

Рабочая зона (РЗ) — часть этапа, на которой по Условиям прохождения дистанции выполняется определенный, заранее оговоренный, комплекс технических приемов.

Рысь — двухтактный аллюр, имеющий фазу безопорного подвисания. Слышатся два последовательных удара копыт. Перестановка ног производится чередованием диагональных пар: одновременный вынос правой задней и левой передней, а затем левой задней и правой передней ноги.

Смена аллюра — переход лошади от одного аллюра к другому.

Смотровая площадка (СП) — площадка на дистанции, предназначенная для наблюдения зрителями за действиями участников соревнований. Места расположения СП определяет ГСК. Проход на СП может осуществляться как до начала, так и во время проведения соревнований на данной дистанции в сопровождении представителя судейской бригады или самостоятельно (по решению ГСК). Нахождение зрителей на участках дистанции вне СП запрещено.

Снятие с дистанции — штрафная санкция, применяемая на основании Правил. Решение о снятии с дистанции принимается Главным судьёй соревнований или заместителем Главного судьи по судейству. При объявлении решения о снятии с дистанции, группа (связка, участник) обязана прекратить движение по дистанции и следовать на финиш.

Снятие с этапа — штрафная санкция, применяемая к группе (связке, участнику) в связи с невыполнением ими Условий прохождения этапа.

Схема дистанции (этапа) — схематический рисунок, который должен приблизительно воспроизводить взаимное расположение технических этапов (элементов этапов) относительно старта и финиша, расстояния между ними, очерёдность и направление прохождения этапов (элементов этапов), номера или названия этапов (элементов этапов), и подходы к ним. Схема дистанции (этапа), предусматривающей ориентирование по карте, не должна давать возможность точного определения месторасположения этапов (элементов этапов) и КП.

Условия прохождения дистанции (далее Условия) — основной документ, являющийся приложением к Положению о соревнованиях. Условия прохождения дистанции не должны противоречить Правилам и настоящему Регламенту. Условия прохождения дистанции должны содержать следующие сведения:

- основные параметры (класс, длина, набор высоты, контрольное время, количество этапов);
- условия прохождения этапов;
- схему дистанции.

Участок — промежуток между двумя соседними КП на длинной дистанции или между двумя этапами на короткой дистанции.

Шаг — четырёхтактный аллюр без фазы безопорного движения. Звуки шагов равномерно следуют один за другим, четко обозначены и остаются такими в ходе всей работы на шагу. Последовательно переставляются все четыре конечности.

Электронная система отметки — система учета результатов и подведения итогов, основанная на данных, записанных в электронных чипах участников. На Всероссийских соревнованиях для определения результатов, как правило, применяется система электронной отметки.

Этап (технический этап, блок (связка) этапов технических (далее этап) — часть дистанции, на которой участник преодолевает препятствие с применением технических приемов.

2. ТРЕБОВАНИЯ К УЧАСТНИКАМ СОРЕВНОВАНИЙ

2.1. Участники соревнований должны знать и соблюдать настоящий Регламент проведения соревнований, Положение о проводимом соревновании. Участники соревнований должны выполнять требования Правил этичного отношения к лошади, быть дисциплинированными, корректными по отношению к соперникам, зрителям и официальным лицам соблюдать законы честной спортивной борьбы.

2.2. Официальные соревнования проводятся по возрастным группам. Возрастные группы, в которых могут проводиться соревнования, указаны в Таблице 2.1.

2.3. Возраст участников определяется календарным годом, в котором участнику исполняется соответствующее количество лет.

Таблица 2.1.

Возрастная группа	Возраст (лет)
мальчики/девочки	10-11
	12-13
юноши/девушки	14-18
юниоры/юниорки	16-21
мужчины/женщины	18 и старше
Ветераны	Старше 65

2.4. Минимальные возраст и спортивная квалификация участников должны соответствовать требованиям таблицы 2.2.

Таблица 2.2.

Класс дистанции	Возраст участника (лет)	Квалификация (не ниже)
1	10 и старше	-
2	12 и старше	-
3	14 и старше	3 или 1 юношеский
4	16 и старше	2
5	18 и старше	1
6	20 и старше	КМС

2.5. Спортсмены старшей возрастной группы не имеют права участвовать в соревнованиях в младших возрастных группах.

2.6. Возрастные группы, по которым проводятся соревнования, и количество мужчин и женщин в группах определяется в Положении о соревнованиях.

2.7. На всех соревнованиях, кроме Первенства России среди юниоров/юниорок, спортсмены возрастных групп «мальчики/девочки», «юноши/девушки», «юниоры/юниорки» имеют право принимать участие в следующей старшей возрастной группе, если это не противоречит требованиям Таблицы 2.2.

2.8. Все участники соревнований должны иметь необходимое снаряжение, удовлетворяющее требованиям безопасности (раздел 3.2), и иметь опрятный вид.

3. ТРЕБОВАНИЯ К СНАРЯЖЕНИЮ И СРЕДСТВАМ ПЕРЕДВИЖЕНИЯ

3.1. Требования к лошадям, участвующим в соревнованиях

3.1.1. Участвующие в соревнованиях лошади должны быть не моложе 4 лет для дистанций 1-2 класса, не моложе 5 лет для дистанций 3-4 класса, не моложе 6 лет для дистанций 5-6 класса и иметь документ, идентифицирующий лошадь и достоверно подтверждающий ее возраст. Документ вместе с удостоверением личности всадника (или их копии) находятся у представителя команды в течение всего времени проведения соревнований. Допускаются лошади с дефектом зрения на один глаз, с предоставлением справки от лечащего ветеринара о полноценности зрения на втором глазу, такая лошадь должна выступать под всадником не моложе 16 лет.

3.1.2. Лошади, участвующие в спортивных соревнованиях, могут быть как не подкованными, так и подкованными или носящими ботинки.

3.1.3. Применение дамского седла и безленчиковых седел запрещено. Запрещено использование мундштучного оголовья, а также хакаморы и прочих бестрензельных уздечек. Шпоры запрещены. Разрешается использовать недоуздок дополнительно к уздечке или как её часть.

3.2. Требования к снаряжению

3.2.1. Участники допускаются на старт этапов в одежде, закрывающей локти, в обуви с невысоким каблуком и гладкой подошвой. Обувь должна защищать щиколотки всадника. Допускается использование краг. Разрешается использование хлыста длиной не более 110 см.

3.2.2. Специальное туристское снаряжение должно идеально сидеть на лошади. Все дистанции спортивных соревнований проходятся участниками в застегнутом защитном шлеме на голове, с одним и тем же седлом (включая подпругу, стремяна, путлище) и уздечкой (включая удила, повод, недоуздок если есть), принятыми технической комиссией. Тип шлема не регламентируется, но шлем должен иметь обязательно три точки крепления. Основное туристское снаряжение должно быть неизменно, и обязательно на всех дистанциях и во все дни соревнования. Допускается его ремонт, или замена на идентичное. Защита ног лошади может использоваться по желанию. На финишном ВК ДД и КД, по просьбе ветврача, (технической комиссии) должно сниматься.

3.2.3. При прохождении Длинной дистанции участники должны иметь следующее обязательное специальное туристское снаряжение для перемещения по дистанции в дневное и ночное время:

- электрический фонарь и отражающие устройства, чтобы быть видимыми идущим позади, либо устройство с белым светом спереди и красным – сзади.
- ботинок или набор инструментов дляковки, если лошадь подкована (по Условиям соревнований),
- аптечка первой помощи (по Условиям соревнований),
- седельные сумки, мешки, переметные сумки (по необходимости) (по Условиям соревнований),
- если маршрут проходит вблизи дорог общего пользования, то участник должен быть одет в сигнальный жилет желто-зеленого цвета со светоотражающими полосами. Необходимость наличия жилета должна быть указана в Условиях соревнований.

3.2.4. Минимальный рекомендуемый состав аптечки первой помощи (использование шприцев запрещено):

- 6 стерильных ватных тампонов (или стерильных салфеток),
- 1 пара ножниц,
- 1 эластичный бинт 10 см ширины,
- 1 дезинфицирующий раствор (перекись водорода или хлоргексидин).

3.2.5. Разрешается использовать трензель, пелям, скользящий мартингал. Любые другие блоки на повод и трензель запрещены.

3.2.6. Судейская коллегия имеет право в любой момент при прохождении Длинной дистанции проверить наличие снаряжения, заявленного на старте.

3.2.7. При прохождении технической комиссии подлежат проверке и маркировке:

- Седло;
- Уздечка;
- Недоуздок (если используется);
- Чомбур (если используется);

Если всадник предполагает использовать какое-то снаряжение при прохождении короткой дистанции (КД), он обязан предоставить на техническую комиссию это снаряжение и транспортировать его на Длинной дистанции. Допускается замена поврежденного снаряжения между дистанциями при условии, что это снаряжение было задекларировано и транспортировалось на Длинной дистанции.

3.2.8. На Длинной дистанции участник, в целях безопасности, может иметь при себе мобильный телефон, GPS, радиоприемник, рацию и т.п. в специальной упаковке, которая исключает возможность его использования без ее разрушения. Судья помещает устройство в специальную упаковку и возвращает его в упаковке участнику до старта и до того, как участник получил карту. Если упаковка при проверке на финише окажется вскрытой, то участник получает штраф 3.1. «Использование телефона или GPS» — снятие с дистанции.

3.2.9. При прохождении всех этапов дистанции участник должен в обязательном порядке носить нагрудный стартовый номер. Также стартовый номер участника может быть размещен и закреплен на головной части уздечки лошади, на шлеме участника, на вальтрапе. Номера участников размещаются так, чтобы быть видимыми.

3.2.10. Окончательный список медицинской аптечки и перечень обязательного снаряжения указывается в Положении о соревнованиях или Условиях.

4. ДИСТАНЦИИ СОРЕВНОВАНИЙ

4.1. Требования к месту проведения соревнований.

Организаторами соревнований на месте проведения спортивных соревнований должны быть предусмотрены и обустроены:

а. Территория для проведения торжественного открытия соревнований, представления и награждения участников.

б. Место расположения главной судейской коллегии. Место расположения главной судейской коллегии включает в себя место проведения совещаний ГСК с представителями команд, место расположения секретариата соревнований, место расположения хозяйственно-организационной службы, места проведения комиссии по допуску, технической, ветеринарной комиссий.

в. Зона старта.

г. Зона финиша.

д. Место размещения участников с их средствами передвижения и специальным туристским снаряжением. Место размещения участников — территория, в районе проведения соревнований, которая включает в себя: зону для проживания участников (если проживание осуществляется в полевых условиях), зону размещения средств передвижения, зону для разминки.

е. Для лошадей участников должны быть организованы конюшня, ветеринарный пункт и минимум один водопойный пункт. Допускается размещение лошадей в открытых левадах, в разборных денниках, на коновязях, в полевом выпасе на электропастухе.

4.2. Постановка дистанций.

4.2.1. Требования к дистанциям

а. Дистанция должна быть спланирована так, чтобы:

- было соблюдено равенство условий борьбы для всех участников;
- участники не пересекали опасные места (железнодорожные пути, дороги с интенсивным движением транспорта, плохо замерзшие реки, непроходимые болота и т.п.), не передвигались по запретным для бега территориям (посевы, лесопосадки и т.п.), через неблагоприятные в экологическом отношении участки (свалки, отстойники очистных сооружений и т.п.);
- участники не передвигались большую часть дистанции через сплошные заросли растений, оказывающих раздражающее действие на организм спортсменов и лошадей.

б. Длина КД измеряется по коридору движения.

в. На ДД (отдельных её участках) с ориентированием по карте, расстояние измеряется по прямой линии между двумя точками и умножается на коэффициент 1,2 или по данным GPS-навигатора без умножения на коэффициент.

г. КВ одного технического этапа не должно превышать 50% от общей суммы КВ всех технических этапов дистанции.

д. Трасса маркированной дистанции не должна иметь пересечений и участков со встречным движением. На входах и выходах с этапов так же не должно быть встречного движения.

е. Длина самого большого расстояния между предыдущим и последующим техническими этапами (стартом, финишем) не должна быть больше половины длины всей дистанции.

ж. На дистанции класса N могут быть поставлены не больше двух этапов более низкого класса (N-1). При определении класса дистанции такие этапы учитываются как 0,5 этапа класса N.

з. На дистанции класса N могут быть поставлены не больше двух этапов более высокого класса (N+1). При определении класса дистанции такие этапы учитываются как 1,5 этапа класса N.

и. При постановке на Длинной дистанции используются топографические карты следующих масштабов: 1:50 000, 1:25 000. На дистанциях 1-2 классов допускается использование карт для спортивного ориентирования.

4.2.2. Требования к маркировке:

а. На короткой дистанции маркировка должна быть сплошной или обустроена таким образом, чтобы в каждой точке трассы участник, находясь у одного участка маркировки, видел не менее двух расположенных впереди. Прерывистая маркировка должна быть проложена по одну сторону движения участников. Ширина промаркированного коридора для движения участника должна быть не менее 3 метров.

б. Оговоренные участки трассы дистанции (дорога, дамба, просека и т.п.) могут не содержать маркировки, если нет развилок или они закрыты сплошной маркировкой, сход с такого участка должен быть отмечен сплошной маркировкой.

в. Маркировка должна идти как минимум по одну сторону трассы дистанции; там, где трасса делает поворот, место поворота дополнительно должно быть обозначено сплошной маркировкой с внешней стороны поворота.

г. Вход и выход с этапа должны быть равноценны для всех ниток этапа и не должны пересекать рабочую зону группы (участника).

4.3. Классификация дистанций

4.3.1. Класс дистанции соревнований определяется в соответствии с параметрами, указанными в Таблицах 4.1.-4.3.

4.3.2. Параметры этапов и их набор для каждого класса дистанции должны соответствовать требованиям, указанным в Разделе 7 настоящего Регламента.

Таблица 4.1.

Длинная дистанция с ориентированием и контролем скорости (ДД)

Класс дистанции	Длина дистанции, км	Количество КП	Средняя скорость между КП, км/ч	Средняя скорость дистанции, км/ч
5	25-40	18-24	6-15	9-12
4	20-30	16-20	6-15	8-10
3	12-25	14-18	6-12	8-9
2	7-20	10-15	5-10	7-9
1	2-10	5-12	4-10	6-8

В гористых местностях с сильными перепадами высот или крутыми склонами скорость между КП может быть ниже 6 км/ч.

На участках с заданным аллюром участник обязан соблюдать аллюр на всем протяжении. На таких участках запрещается остановка или переход на менее резвый аллюр.

Таблица 4.21.

Короткая дистанция с преодолением локальных препятствий (КД)

Класс дистанции	Количество препятствий	Высота препятствий, м.	Длина дистанции, км	Участки с фиксированным аллюром (мин.длина/кол-во)
5	16	Согласно карточкам препятствий (раздел 7)	5	100/3 + 200/2
4	15		4-5	100/2+200/2
3	12-14		2-4	100/3 или 100/1+200/2
2	10-12		1-2	100/2 или 200/1
1	8-10		Не более 1	100/1

На участках с заданным аллюром участник обязан соблюдать аллюр на всем протяжении.

Таблица 4.3.

Контроль аллюра (КА)

Класс дистанции	Ширина коридора	Длина дистанции	Условия повышения класса		Требования к дистанции
			Условия повышения класса	Условия повышения класса	
5	2 м	150 м	4 поворота от 45° до 90°	Перепад высот не менее 3 метров	Обязательно наличие обоих условий повышения класса
4	2,2 м	150 м	3-4 поворота от 30° до 60°	Перепад высот не более 5 метров	Хотя бы одно из условий повышения класса
3	2,2 м	150 м.	2-3 поворота не более 45°	Перепад высот не более 3 метров	Хотя бы одно из условий повышения класса
2	2,5 м.	100 м	1 поворот не более 45°	Перепад высот не более 2 метров	Хотя бы одно из условий повышения класса
1	2,5 м.	100 м	нет	нет	

5. ПРОЦЕДУРА СТАРТА И ФИНИША

5.1. Прохождение технической комиссии.

5.1.1. В определенное время, оговоренное в Положении перед первым совещанием с представителями команд, или не позже дня, предшествующего дню старта команды (участника) в соревнованиях, команда (участник) обязана пройти техническую комиссию.

5.1.2. Техническая комиссия проводится по месту расположения команд или в специально отведенном месте на поляне соревнований.

5.1.3. В техническую комиссию являются все участники лично, и представляется:

- все лошади, которые участвуют в соревнованиях, в том числе запасные и тренировочные,
- документы, однозначно идентифицирующие каждую лошадь, заявленную на соревнования.
- все обязательное и специальное снаряжение, которое команда (участник) планирует использовать в соревнованиях, в том числе запасное.

5.1.4. После допуска к применению на соревнованиях все обязательное снаряжение в обязательном порядке маркируется.

5.1.5. При необходимости членами технической комиссии может производиться обязательное фотографирование пары всадник-лошадь и измерение роста животного.

5.1.6. По результатам работы, техническая комиссия составляет протокол по установленной форме.

5.1.7. При прохождении технической комиссии лошади должны пройти идентификацию и ветеринарную проверку. В состав технической комиссии входит ветеринарный врач, который назначается Организационным комитетом. Ветеринарный контроль должен проводиться в соответствии с Ветеринарным регламентом на ровной, прямой, твердой поверхности без склонов, вблизи конюшен (за исключением ВК, проводимого на маршруте Длинной дистанции). При ветеринарном осмотре можно использовать узду или недоуздок. Норовистые лошади должны осматриваться в узде. Животные, прошедшие веткомиссию, могут маркироваться специальным маркером, или аналогичными средствами (красящие ветеринарные аэрозоли) - теромицин, чеми-спрей.

5.1.8. Ветеринарный осмотр лошадей производится также на предстартовой проверке дистанции, после финиша (промежуточного финиша) и на определенных контрольных пунктах (не менее чем на одном) при прохождении Длинной дистанции.

5.1.9. Судейская коллегия и/или ветеринарная комиссия имеет право при необходимости проводить ветеринарные осмотры в любое время и в любом месте всех трех дистанций соревнований.

5.2. Предстартовая проверка.

5.2.1. Перед стартом, пара всадник-лошадь обязана пройти предстартовую проверку. В предстартовую проверку входит проверка членами технической комиссии на соответствие Правилам, Положению и Условиям соревнований средств передвижения и специального туристского снаряжения, а также проверка членами комиссии по допуску соответствие состава команды (участников) поданной технической заявке на участие в соревнованиях дисциплины.

5.2.2. В случае несоответствия средства передвижения, специального туристского снаряжения и состава команды Правилам, Положению, Условиям соревнований, протоколу комиссии по допуску или технической комиссии участник (команда) к старту не допускается.

5.2.3. После допуска участника (команды) на предстартовой проверке к старту зону старта участнику (команде) покидать не разрешается.

5.2.4. Чрезмерная степень затягивания капсюля и цепочки, при их наличии, расценивается, как жестокое обращение с лошадью и/или техническая неподготовленность участника. В первый раз всадник получает предупреждение, при повторном замечании — снимается с дистанции.

5.3. Старт.

5.3.1. Порядок старта участников определяется жеребьевкой и может быть одинаковым для всех дистанций: ДД, КА и КД.

5.3.2. На всех дистанциях соревнований по конному туризму допускается только индивидуальный раздельный старт (участники стартуют по одному с установленным интервалом времени согласно жеребьевке). Старт может производиться как верхом так и в поводу.

5.3.3. Старт участника осуществляется по команде судьи-стартера «СТАРТ». В этот момент судья-стартер запускает секундомер или участник получает право отметить чип на стартовой станции.

5.3.4. Момент старта (если не используется система электронной отметки) определяется моментом пересечения передней ногой лошади линии старта.

5.4. Фальстарт.

Только старший судья старта определяет наличие фальстарта и подает условный сигнал к возвращению на старт. Старший судья старта определяет возможность разрешения повторного старта и извещает об этом Главного судью соревнований.

5.5. Обгон. Переезд.

5.5.1. Участник, стартовавший ранее, обязан пропустить или сделать все возможное, чтобы не допустить помехи, если его догнал другой участник и потребовал: «Дорогу!» (подал звуковой сигнал).

5.5.2. Догоняющий участник обязан проходить трассу должным образом. Если он догоняет в результате пропуска КП или технического этапа, тогда он обязан не мешать участнику, к которому приближается, т.е. если у участника есть штраф «Пропуск КП» на КД или он пропустил хотя бы один КП на ДД, то он теряет преимущество на приоритетное прохождение дистанции.

5.5.3. Если участнику при прохождении этапа (только на короткой дистанции) помешал другой участник или объективные причины, то с разрешения главного судьи первый имеет право на переезд.

5.5.4. В случае переезда, вызванного помехой со стороны другого участника (в соответствии с п. 5.5.3.), до этапа, на котором была помеха, засчитывается наибольший штраф на каждом этапе из первого прохождения и переезда.

5.5.5. Если при подходе к препятствию (техническому этапу) всадник видит, что на этапе начал работу другой участник (хотя бы однократно вошел в РЗ этапа), то он не имеет права заходить на препятствие без разрешения судьи. При этом необходимо организовать судейство таким образом, чтобы максимально исключить возможность пересечения участников или организовать своевременную остановку участника и отсечку времени судьей-хронометристом. Догоняющий всадник начинает работу на этапе по команде судьи этапа, отсечка снимается в момент пересечения границы РЗ этапа ногой всадника.

5.5.6. Если при прохождении дистанции Контроль аллюра лошадь сменила аллюр или остановилась в РЗ дистанции по естественным надобностям, то участник, по решению Главного судьи, может получить право на переезд. При этом переезд допускается только в одном направлении.

5.6. Финиш.

5.6.1. Момент финиша (если не используется система электронной отметки) определяется моментом пересечения задней ногой лошади линии финиша (промежуточного финиша).

5.6.2. В момент финиша всадник должен быть в седле и в стремях, если в Условиях не оговаривается иной способ финиша.

5.6.3. Окончательно момент финиша оговаривается Положением о соревнованиях и Условиями соревнований на дистанции.

5.7. Ветеринарный контроль

5.7.1. Обязательный ветеринарный контроль на соревнованиях проводится при заезде команды на соревнования в процессе прохождения технической комиссии (Первичный ветеринарный контроль — ПВК) и на Длинной дистанции с ориентированием и контролем скорости. По решению ГСК дополнительный ветконтроль может вводиться на любой дистанции соревнований. При отсутствии необходимых прививок, согласно эпизоотической обстановке в регионе, документов или при неудовлетворительном состоянии лошади, она не допускается к участию в соревнованиях.

5.7.2. На старт любой дистанции допускается вычищенная лошадь с исправной амуницией (сбруей), одобренной технической комиссией и соответствующей правилам соревнований. Не вычищенная лошадь может быть не допущена к старту. Если лошадь имеет дефекты походки, не

препятствующие ее выступлению на соревнованиях, запись об этом делается в протоколе технической комиссии.

5.7.3. Если лошадь была допущена технической комиссией к соревнованиям, но была впоследствии снята не по вине спортсмена (внезапная болезнь, травма на пастбище и т.п.), то по решению ГСК спортсмен может продолжить соревнования на другой лошади, при наличии таковых в резерве соревнований. Информация о наличии резерва у коневладельца (проводящей организации) должна обязательно указываться в Условиях соревнований, в Положении или в информационном бюллетене к соревнованиям.

5.7.4. Причина замены лошади обязательно указывается в протоколе технической комиссии и подшивается к отчету о соревнованиях.

5.7.5. Прохождение первичного ветеринарного контроля.

5.7.5.1. При походе мандатной комиссии ветеринарная комиссия соревнований проводит первичный ветеринарный осмотр лошади.

5.7.5.2. На ПВК проверяется состояние лошади на предмет:

- Потертостей, травм и ссадин;
- Хромоты;
- ЧСС (пульс);
- Дыхание.

5.7.5.3. Ветеринарной комиссии соревнований во главе с государственным ветеринарным врачом при въезде на территорию проведения соревнований предоставляется ветеринарное свидетельство (сертификат) на всех лошадей, которых команда выставляет на соревнования.

5.7.5.4. Обязательно наличие серологических исследований и профилактических прививок в соответствии с эпизоотической обстановкой в регионе.

5.7.5.5. Перечень необходимых прививок указывается в Положении о соревнованиях или в информационных бюллетенях соревнований.

5.7.6. Порядок прохождения ветеринарного контроля на Длинной дистанции.

5.7.6.1. Участник на Длинной дистанции проходит ветеринарный контроль на старте (СВК), в зоне ветеринарного контроля на маршруте (ЗВК) и после финиша (ФВК).

5.7.6.2. Ветеринарный осмотр проводится в соответствии с Ветеринарным регламентом или в соответствии с Регламентом проведения ветеринарного контроля на дистанции.

5.7.6.3. Время прохождения СВК указывается в программе соревнований, и начинается не позднее, чем за 1 час до старта 1-го участника. Ветеринарный врач на СВК дает допуск лошади к старту. СВК может проводиться как в процессе предстартовой проверки так и отдельно от нее.

5.7.6.4. При прохождении финиша участник обязан предоставить лошадь на ФВК. При неудовлетворительном прохождении ФВК всаднику дается 5 минут на восстановление, это время добавляется к времени дистанции. В течение 30 минут после финиша всадник может проходить ФВК. Если через 30 минут после финиша лошадь не восстанавливается, то всадник снимается с дистанции.

5.7.6.5. Если принимающая сторона, на базе которой проводятся соревнования, имеет в резерве лошадей, заявленных на соревнования, то по решению ГСК участник может продолжить соревнования на лошади из резерва взамен снятой, при условии, что снятие лошади с соревнований произошло не по вине спортсмена.

5.7.6.6. Зона ветеринарного контроля (ЗВК) расположена на маршруте ДД, место ее расположения должно быть заранее известно участникам.

5.7.6.7. Выход на КП с расположенной зоной ВК для всех участников обязателен. Участники, пропустившие КП зоны ВК, снимаются с соревнований.

5.7.6.8. Порядок прохождения ВК на маршруте ДД.

а) На расстоянии 20 метров от ЗВК на ровном прямом участке оборудуется коридор шириной 2-2,5 метра для контроля хромоты.

б) Перед входом в коридор участник должен перейти на рысь и пройти все расстояние до ЗВК учебной рысью верхом со свободным поводом.

в) Любая лошадь с явным дефектом походки снимается с соревнований. Хромота должна быть явной и видимой. В случае возникновения сомнений ветеринар назначает дополнительную проверку лошади на хромоту.

г) В случае, если хромота лошади вызвана временными причинами (например, попавший в копыто камень) и устраняется в процессе прохождения ВК, то после устранения причины хромоты лошадь запускается на контрольный проход.

д) Контрольный проход осуществляется в течение времени, отведенного для прохождения ВК.

е) При пересечении участником границы ЗВК судья-хронометрист засекает время входа в зону, а участник делает отметку на «входном» КП. В течение 5-15 минут (определяется Положением или Регламентом соревнований) участник должен пройти ВК.

ж) При успешном прохождении ВК судья-хронометрист сообщает участнику о завершении времени прохождения ВК и возможности продолжения маршрута, о чем делается отметка в карточке участника. Это время вычитается из времени прохождения дистанции.

з) Если ВК не пройден, то участник остается в зоне ВК еще на 5 минут, по истечении которых он проходит повторный ВК. Это время из времени дистанции не вычитается.

и) Участник должен находиться в зоне ВК до полного восстановления лошади. После каждого неудовлетворительного осмотра лошади участник получает дополнительно 5 минут для восстановления.

к) Получив разрешение на продолжение маршрута, участник делает отметку на «выходном» КП и покидает ЗВК.

л) Если через 30 минут после входа в ЗВК лошадь не восстановилась, то ветеринарный врач ЗВК принимает решение о снятии участника с лошадью с дистанции.

5.7.6.9. На ветеринарном контроле проверяется состояние лошади на предмет:

- Потертостей;
- Хромоты;
- Травм и ссадин;
- ЧСС (пульс);
- Дыхание.

5.7.6.10. По согласованию с ГСК старший ветеринарный врач зоны ВК имеет право снять лошадь с соревнований при наличии травм, явной хромоты, потертостей и других повреждений, не позволяющих лошади продолжить дальнейшее прохождение дистанции. Решение ветеринарного врача о снятии лошади с дистанции (с соревнований) является окончательным и не может быть опротестовано.

5.7.6.11. Вне зависимости от класса дистанции при прохождении ВК пульс лошади не должен превышать 64 удара в минуту.

5.7.7. На КА ветосмотр проводится перед стартом под седлом на отсутствие хромоты.

6. ОПРЕДЕЛЕНИЕ РЕЗУЛЬТАТОВ.

6.1. Соревнования проводятся по штрафной системе, где за ошибки в исполнении технических приемов и при прохождении дистанции в целом начисляются штрафные баллы.

6.2. На всех дистанциях соревнований вводятся штрафы, приведенные в таблице 6.1.

Таблица 6.1.

№ штрафа	Название штрафа	Описание штрафа	Штрафные баллы
1. Общие штрафы для всех дистанций			
1.1.	Жестокое обращение с лошадью.	Необоснованное использование хлыста, избиение лошади.	Снятие с соревнований
1.2.	Допинг	участники признаны виновными в употреблении запрещенных веществ, — согласно текущим правилам и ежегодным указаниям Международной федерации конного туризма (FITE) — алкоголь, наркотики, вещества, приравненные к допингу.	Снятие с соревнований
1.3.	Снятие лошади на ВК	По решению ветеринарного врача и ГСК лошадь снимается с дистанции (соревнований)	Снятие с дистанции
1.4.	Техническая неподготовленность	Участник на старте дистанции не имеет снаряжения, указанного в списке обязательного, участник на КД получает более 2 снятий с этапа (проходит мимо этапа).	Снятие с дистанции
1.5.	Потеря ЗМК, чипа, карты	Потеря участником зачетной маршрутной карточки (ЗМК) или чипа, карты.	Снятие с дистанции
1.6.	Помощь	Участник получает постороннюю помощь при прохождении дистанции (сопровождение лошади, использование телефона или GPS-навигатора и т.п.)	Снятие с дистанции
1.7.	Пропуск КП	А. Участник пропускает контрольный пункт на ДД	50 баллов
		Б. Участник пропускает технический этап на КД	Снятие с этапа
1.8.	Потеря снаряжения	На финише дистанции участник не может предъявить снаряжение, заявленное в технической декларации на дистанцию.	2 балла за каждую единицу
1.9.	Превышение ОВ	Штраф ставится на КД при несоблюдении участником средней скорости дистанции	5 баллов за каждую минуту
1.10.	Выход из дельты КД	Время дистанции либо меньше КВ- либо больше КВ+	30 баллов
1.11.	Невыполнение условий этапа	При прохождении технического препятствия на КД участник неверно выбирает способ прохождения (верхом вместо в поводу и наоборот), жестко крепит повод на этапе «Неподвижность», перешагивает препятствие, где требуется прыжок, берется за повод на этапе «Неподвижность в седле», применение пищевой стимуляции на этапе «Неподвижность», спуск по склону галопом или рысью, участник игнорирует замечания судьи по исправлению ошибки, на этапе «Восьмерка» всадник берется за повод второй рукой.	Снятие с этапа

2. Штрафы на Короткой дистанции			
Ошибки исполнения — И			
2.1.	Заступ	См. Раздел 1 «Понятия и определения»	1 балл
	Исполнение	оценка безошибочности исполнения технического приема.	
		Без ошибок в исполнении	0 баллов
		1 ошибка	3 балла
		2 ошибки	6 баллов
		3 ошибки	10 баллов
2.2.	Неповиновение, кружение	Отказ лошади от прохождения препятствия, лошадь, находясь в коридоре этапа, крутит вольты, осаживает, отбивает, свечит, движется непрямолинейно, если это не требуется условиями этапа.	
2.3.	Сбитая планка (стойка)	При прохождении препятствия участник или лошадь сбивают планки (бруски, стойки), являющиеся элементами препятствия.	
2.4.	Потеря повода	Находясь в пределах этапа, всадник обеими руками отпустил повод.	
2.5.	Неровное движение	Резкая смена аллюра перед препятствием, когда участник находится в пределах технического этапа. Не фиксируется, когда для прохождения препятствия необходим прыжок из неподвижного состояния	
2.6.	Движение лошади или вмешательство всадника	Лошадь самостоятельно без команды всадника начинает движение, выходит из круга, за каждый случай	2 балла
		Всадник должен вмешаться, чтобы поймать лошадь	10 баллов
2.7.	Наступание в канаву	На этапе «Канавы в поводе» или «Канавы верхом» лошадь наступает ногой на дно канавы любой ногой или во время прыжка задняя нога (ноги) сползает с кромки в канаву	
2.8.	Отпускание петли калитки	При прохождении этапа «Калитка» участник отпускает петлю калитки.	
Грубые ошибки (штрафы) — Ш			
2.9.	Разрушение препятствия	При прохождении препятствия лошадь сбивает вертикальные стойки препятствия, сбивает более 3 горизонтальных планок (брусков), разрушает элементы конструкции препятствия.	8
2.10.	Падение участника	Падением считается такое положение участника, когда он касается земли любой частью тела.	
2.11.	Падение лошади	Падением считается такое положение лошади, когда она, потеряв равновесие, касается земли любой частью корпуса, при прохождении брода лошадь ложится в воде.	
		<i>Примечание: Если при падении лошади участник смог приземлиться на ноги, то ставится только штраф 2.14., если участник упал вместе с лошадью, то суммируются штрафы 2.14. и 2.13., что превышает 10 баллов и приводит к снятию с этапа.</i>	
2.12.	Опасная езда	Отклонение всадника назад, скашивание, езда спиной на препятствие, несоблюдение аллюра, предусмотренного требованиями безопасности или Условиями.	
2.13.	Неподобранное стремя, чумбур.	При прохождении препятствия в поводе участник не подобрал стремя, на этапе неподвижность участник не подобрал чумбур, подобранное стремя упало во время прохождения этапа.	
2.14.	Выход за пределы препятствия	См. Раздел 1 «Понятия и определения»	
2.15.	Непредоставление преимущества	Всадник не уступил дорогу догоняющему по дистанции всаднику	
			30 баллов

Ошибки стиля — С			
	Стиль	Оценка качества исполнения технического приема	
	0 ошибок	хорошо	0 баллов
	1-2 ошибки	удовлетворительно	1 балл
	3-5 ошибок	плохо	3 балла
2.16	Неправильная посадка	На этапах спуска/подъема положение корпуса участника не соответствует описанию этапа	
2.17.	Потеря равновесия	Находясь в коридоре технического этапа, лошадь теряет равновесие, припадая на одно или два запястья, всадник после прыжка вылетает из седла, смещается вперед или назад за границы седла, не падая с лошади, теряет стремя.	
2.18.	Тяжелая посадка	При посадке на лошадь всадник делает более одной попытки вдеть ногу в стремя, запрыгнуть в седло.	
2.19.	Неправильное положение всадника относительно лошади	При преодолении препятствия в поводу всадник находится <ul style="list-style-type: none"> — перед лошадью сбоку — сбоку на уровне головы — сбоку на уровне шеи — сбоку на уровне седла — сбоку на уровне крупа — сбоку позади, перед лошадью на линии движения 	0 баллов 1 балл 2 балла 3 балла 4 балла 5 баллов
2.20.	Неверный аллюр	На участке с заданным фиксированным аллюром участник движется запрещенным аллюром более 3 темпов.	10 баллов
3. Штрафы на Длинной дистанции			
3.1.	Применение GPS или телефона	Участник вскрыл упаковку средства связи или навигации, за исключением случаев, когда это необходимо в целях безопасности при предотвращении последствий несчастного случая на дистанции	Снятие с дистанции
3.2.	Отклонение от прямой	В пределах видимости контрольного пункта участник не движется кратчайшим путём по направлению к КП (в соответствии с дистанцией на карте);	30 баллов
3.3.	Отклонение от маршрута	Участник отместился на КП, относящемся к другой дистанции, или не посетил промежуточный КП дистанции (контроль прохождения). Участник приходит на КП со стороны, которая не соответствует линии маршрута или уходит с КП в ложном направлении.	30 баллов
3.4.	Потеря подковы	Лошадь прибывает на КП с несоответствующей ковкой.	10 баллов
3.5.	Отклонение от ОВ	Участник приходит раньше или позже установленного ОВ.	1 балл за каждую полную минуту
3.6.	Отклонение от расчетного времени	При ориентировании в заданном направлении участник не приходит на КП в расчетное время	1 балл за каждую полную минуту
3.7.	Выход из дельты	А) Участник превышает дельту скорости участка, т.е. движется на участке либо слишком медленно, либо слишком быстро.	30 баллов
		Б) Участник превышает дельту скорости дистанции, т.е. движется по дистанции либо слишком медленно, либо слишком быстро. Штраф ставится на КП Финиш	Снятие с дистанции
3.8.	Потеря контрольного груза	Участник прибывает на КП без контрольного груза	10 баллов
3.9.	Открытая карта	Прибытие на КП с открытой картой в случае, где	30 баллов

		требуется движение по компасу без карты.	
3.10.	Неверный аллюр	Участник движется аллюром, запрещенным на данном участке	30 баллов

6.3. Если по вине участника лошадь не проходит ветеринарный контроль и снимается с соревнований, то такой участник может быть дисквалифицирован за негуманное отношение к лошади. Виды дисквалификации: снятие с соревнований, запрет на участие в соревнованиях определенного уровня, лишение спортивных разрядов и званий (по решению спорткомитета).

6.4. Основные принципы определения результатов должны соответствовать Правилам.

6.5. Результат участника (команды) на дистанции определяется как сумма баллов, полученных на всех ее этапах.

6.6. Результат участника (команды) на этапе (дистанции состоящей из одного этапа) определяется как сумма баллов, полученных при прохождении этапа за вычетом штрафных баллов.

6.7. Результат участника (команды) на соревнованиях определяется как сумма баллов, полученных на всех трех дистанциях КД, ДД и КА.

6.8. Участники (команды), не имеющие полного зачета (полного числа результатов на этапах), занимают места после участников (команд), имеющих полный зачет, в соответствии с результатами других этапов данных спортивных соревнований.

6.10. При равенстве результатов предпочтение отдается участнику (команде), имеющему наилучший результат на ДД. При равенстве результатов на ДД предпочтение отдается участнику, имеющему лучший результат на КД. При равенстве результатов КД им присуждается одинаковое место, в итоговом протоколе они записываются в том порядке, в каком стартовали. После участников, показавших одинаковый результат, остается столько не занятых мест, сколько участников имеют одинаковый результат минус единица.

6.11. Окончательный порядок определения результатов на дистанции, подведения командных и комплексных зачетов соревнований оговаривается Положением о соревнованиях и Условиями соревнований.

6.12. При прохождении дистанции КА участнику начисляются баллы в соответствии с таблицей 7.1.

6.13. Для присвоения спортивных разрядов в соответствии с Единой Всероссийской спортивной классификацией каждому участнику присваиваются зачетные баллы, которые вычисляются по формуле:

$$S_{уч} = (100 - (\frac{R_{уч}}{R_{лидер}} \times 100)) + 100$$

где:

$S_{уч}$ — баллы, идущие в зачет участнику;

$R_{уч}$ — результат участника;

$R_{лидер}$ — результат победителя.

6.14. Участник не может быть дважды оштрафован за одну и ту же ошибку, если его действия приводят не к исправлению, а к усилению ошибки. Так, например, если всадник получил штраф за заступ, но не вернулся в РЗ этапа, а полностью вышел, то вместо штрафа за заступ судья должен поставить штраф за выход из рабочей зоны.

7. ТЕХНИЧЕСКИЕ ПРИЕМЫ

Дистанция соревнований по конному туризму прокладывается по участку пересеченной местности с естественными и искусственными препятствиями от старта к финишу и может состоять как из одного, так и из нескольких последовательно проходимых этапов. Преодоление дистанции заключается в прохождении участником всех этапов в заданном порядке. Дистанция считается пройденной, если при соблюдении Условий прохождения дистанции пара всадник-лошадь со всем основным снаряжением пересекли финишную линию до истечения контрольного времени дистанции.

Спортивные соревнования по конному туризму включают три вида дистанций:

- Длинная дистанция с ориентированием и контролем скорости (ДД);
- Короткая дистанция с преодолением технических препятствий (КД);
- Короткая дистанция Контроль аллюра (КА).

7.1. Длинная дистанция с ориентированием и контролем скорости (ДД)

7.1.1. Цель длинной дистанции – прохождение участниками маршрута (предварительно нанесенного на карту или на схему или описанного в легенде), поиск и фиксация контрольных пунктов (КП) участниками, ориентируясь по компасу и карте маршрута дистанции с соблюдением средней скорости (графика) движения между КП. Прохождение дистанции заключается в последовательном прохождении участков ДД от старта к финишу.

7.1.2. Дистанция может проводиться по одному или двум маршрутам, имеющим самостоятельную логику, время старта, финиша и параметры и занимать не более 24 часов. Параметры дистанции приведены в разделе 4.

7.1.3. При организации дистанции могут применяться различные принципы постановки дистанции:

- Лабиринт
- Заданное направление
- Обозначенный маршрут
- Ориентирование по легенде
- Движение по азимуту.

7.1.4. Одна дистанция может включать несколько этапов с различными видами ориентирования.

7.1.5. Ориентирование в лабиринте (учебный лабиринт).

7.1.5.1. Применяется на дистанциях только 1 класса на соревнованиях муниципального уровня или уровня физкультурно-спортивных организаций.

7.1.5.2. Дистанция оборудуется на пересеченной местности площадью, площадью, достаточной для постановки необходимого количества КП.

7.1.5.3. **Вариант 1.** Участник на старте получает схему дистанции с обозначенными КП и легенду для прохождения. Задача участника — последовательно пройти от КП к КП с соблюдением заданной скорости и аллюра, описанных в легенде.

7.1.5.4. **Вариант 2.** Участник на старте получает легенду, содержащую сведения о заданной скорости, аллюрах и азимуты на КП. Двигаясь от КП к КП с соблюдением азимутов, участник должен уложиться в ОВ дистанции.

7.1.5.5. Подведение итогов прохождения дистанции соответствует пп. 7.1.6.4 - 7.1.6.13

7.1.6. Ориентирование в заданном направлении.

7.1.6.1. Применяется на дистанциях до 4 класса.

7.1.6.2. Дистанция оборудуется на пересеченной местности в соответствии с требованиями раздела 4 Регламента.

7.1.6.3. Участник на старте получает карту с нанесенными на ней КП и легенду, содержащую сведения о допустимой средней скорости на участках, ОВ, дельте, КВ дистанции, разрешенных аллюрах. Задача участника — пройти по дистанции, последовательно от одного КП к другому, отмечаясь на каждом КП, с соблюдением средней скорости участков и дистанции и аллюров.

7.1.6.4. Маршрут движения на участках всадник выбирает самостоятельно. Участник имеет право нанести на карту свой маршрут движения.

7.1.6.5. По приходе на КП участник должен отметить на станции электронной отметки или на компостере. При отсутствии системы электронной отметки судья на КП должен записать в ЗМК участника время прихода на КП.

7.1.6.6. Если участник приходит на КП точно в соответствии с ОВ, то он получает 0 штрафных баллов, за более ранний или более поздний приход в пределах дельты участник получает по 1 штрафному баллу за каждую полную минуту разницы (штраф 3.6).

7.1.6.7. Если участник по приходу на КП не укладывается в дельту, то он получает 30 штрафных баллов за выход из дельты времени (штраф 3.7.А).

7.1.6.8. Если на финише участник не укладывается в дельту дистанции, то он получает штраф 3.7.Б — «Снятие с дистанции».

7.1.6.9. При движении между КП, заметив КП, участники должны следовать прямо к нему, не отклоняясь от намеченного маршрута и без остановки. В случае остановки в пределах видимости этапа или при отклонении от прямолинейного маршрута участник получает 30 штрафных баллов (Штраф 3.2.).

7.1.6.10. На каждом контрольном пункте может устанавливаться перерыв, как правило, 5-10 минут, который отсекается судьями этапа. Сведения об отсечках указываются в ЗМК и в судейском протоколе контрольного пункта. В ЗМК перерыв может занимать до 20 минут.

7.1.6.11. Если участник пропускает КП (не отмечается на нем), то ему ставится штраф 1.7.А (Пропуск КП – 50 баллов). При этом по приходе на следующий КП участник получает штраф 3.3. (Отклонение от маршрута — 30 баллов).

7.1.6.12. Протяженность каждого участка определяется как расстояние, измеренное по карте, между соседними КП и умноженное на коэффициент 1,2. Протяженность дистанции определяется как сумма протяженности всех участков дистанции. ОВ участков и дистанции устанавливается, исходя из протяженности участков и дистанции в целом.

7.1.6.13. Если участник на Длинной дистанции берет менее половины контрольных пунктов, установленных на маршруте или сумма штрафов превышает максимальный балл дистанции, то он получает штраф 1.4. (Техническая неподготовленность — снятие с дистанции). При нечетном количестве КП на дистанции округление производится в пользу участника.

7.1.7. Ориентирование по обозначенному маршруту.

7.1.7.1. Применяется на дистанциях всех классов.

7.1.2. Дистанция оборудуется на пересеченной местности в соответствии с требованиями раздела 4 Регламента.

7.1.7.3. Участник на старте дистанции получает карту с нанесенной на нее ниткой маршрута и легенду, содержащую сведения о допустимой средней скорости на участках, ОВ, дельте, КВ дистанции, разрешенных аллюрах. Задача участника — двигаясь точно по линии маршрута, побывать на всех КП, на которых сделать отметку в ЗМК или электронным чипом.

7.1.7.4. Допускается такая постановка дистанции, при которой место расположения КП может быть нанесено на карту вместе с ниткой маршрута или описано в легенде.

7.1.7.5. Если КП не нанесены на карту, то в легенде к дистанции обязательно указывается протяженность участков. Если КП нанесены на карту, то протяженность участков может не указываться.

7.1.7.6. Участник должен строго соблюдать нитку движения по маршруту. На дистанции могут находиться судьи-наблюдатели, которые отслеживают соблюдение участником линии движения и условий дистанции. Вместо судей-наблюдателей на маршруте могут стоять КП, пропуск которых наказывается штрафом 3.3. («Отклонение от маршрута»).

7.1.7.7. Если судья на дистанции фиксирует неправильное движение по маршруту, то он должен остановить участника, указать ему на ошибку и выставить штраф 3.3 («Отклонение от маршрута»). Если участник не прошел мимо судьи, стоящего на маршруте, то считается, что он неправильно двигался по маршруту, за что ему после финиша будет выставлен штраф 3.3. («Отклонение от маршрута»).

7.1.7.8. По приходе на КП участник должен отметить на станции электронной отметки или на компостере. При отсутствии системы электронной отметки судья на КП должен записать в ЗМК участника время прихода на КП.

7.1.7.9. Если участник приходит на КП точно в соответствии с расчетным временем, то он получает 0 штрафных баллов, за более ранний или более поздний приход в пределах дельты участник получает по 1 штрафному баллу за каждую полную минуту разницы (штраф 3.6).

7.1.7.10. Если участник по приходу на КП не укладывается в дельту, то он получает 50 штрафных баллов за выход из дельты времени (штраф 3.7.А).

7.1.7.11. Если на финише участник не укладывается в дельту дистанции, то он получает штраф 3.7.Б — «Снятие с дистанции».

7.1.7.12. При движении между КП, заметив КП, участники должны следовать прямо к нему, не отклоняясь от намеченного маршрута и без остановки. В случае остановки в пределах видимости этапа или при отклонении от прямолинейного маршрута участник получает 30 штрафных баллов (Штраф 3.2.).

7.1.7.13. На каждом контрольном пункте может устанавливаться перерыв, как правило, 5-10 минут, который отсекается судьями этапа. Сведения об отсечках указываются в ЗМК и в судейском протоколе контрольного пункта. В ЗВК перерыв может занимать до 20 минут.

7.1.7.14. Если участник пропускает КП (не отмечается на нем), то ему ставится штраф 1.7.А (Пропуск КП – 50 баллов). При этом по приходе на следующий КП участник получает штраф 3.3. (Отклонение от маршрута — 30 баллов).

7.1.7.15. Если участник на Длинной дистанции берет менее половины контрольных пунктов, установленных на маршруте или сумма штрафов превышает максимальный балл дистанции, то он получает штраф 1.4. (Техническая неподготовленность — снятие с дистанции). При нечетном количестве КП на дистанции округление производится в пользу участника.

7.1.8. Ориентирование по легенде.

7.1.8.1. Применяется на дистанциях всех классов только на дистанции, состоящей из нескольких этапов (несколько видов ориентирования). Допускается постановка дистанции, состоящей из 3 и более участков ориентирования по легенде.

7.1.8.2. Дистанция оборудуется на пересеченной местности в соответствии с требованиями раздела 4 Регламента.

7.1.8.3. Участник на старте получает текст (легенду), словами описывающий маршрут движения участника, данные о средней скорости на маршруте и на участках, сведения о дельте, КВ, ОВ. Задача участника — следуя описанию в легенде, пройти по маршруту, соблюдая все параметры дистанции, отметить на всех КП, которые он встретит на дистанции.

7.1.8.4. На старте участник получает карту дистанции, которая печатывается в пакет, который может быть вскрыт без штрафа только после отметки финишного КП. Если по приходе на финиш (промежуточный финиш) или на КП участник предъявляет распечатанный конверт с картой, то он получает штраф 3.9. («Открытая карта»).

7.1.8.5. Маршрут движения на участке всадник выбирает в соответствии с описанием маршрута, полученного на старте.

7.1.8.6. По приходе на КП участник должен отметить на станции электронной отметки или на компостере. При отсутствии системы электронной отметки судья на КП должен записать в ЗМК участника время прихода на КП.

7.1.8.7. Если участник приходит на КП точно в соответствии с расчетным временем, то он получает 0 штрафных баллов, за более ранний или более поздний приход в пределах дельты участник получает по 1 штрафному баллу за каждую полную минуту разницы (штраф 3.6).

7.1.8.8. Если участник по приходу на КП не укладывается в дельту, то он получает 50 штрафных баллов за выход из дельты времени (штраф 3.7.А).

7.1.8.9. Если на финише участник не укладывается в дельту дистанции, то он получает штраф 3.7.Б — «Снятие с дистанции».

7.1.8.10. При движении между КП, заметив КП, участники должны следовать прямо к нему, не отклоняясь от намеченного маршрута и без остановки. В случае остановки в пределах видимости этапа или при отклонении от прямолинейного маршрута участник получает 30 штрафных баллов (Штраф 3.2.).

7.1.8.11. На каждом контрольном пункте может устанавливаться перерыв, как правило, 5-10 минут и отсекается судьями этапа. Сведения об отсечках указываются в ЗМК и в судейском протоколе контрольного пункта. В ЗВК перерыв может занимать до 20 минут.

7.1.8.12. Если участник пропускает КП (не отмечается на нем), то ему ставится штраф 1.7.А (Пропуск КП – 50 баллов). При этом по приходе на следующий КП участник получает штраф 3.3. (Отклонение от маршрута — 30 баллов).

7.1.9. Ориентирование по азимуту.

7.1.9.1. Применяется на дистанциях всех классов только на дистанции, состоящей из нескольких этапов (несколько видов ориентирования). Допускается постановка дистанции, состоящей из 3 и более участков ориентирования по азимуту.

7.1.9.2. Дистанция оборудуется на пересеченной местности в соответствии с требованиями раздела 4 Регламента.

7.1.9.3. Участник на старте получает карточку с указанием направления (азимута), в котором он должен двигаться, и параметрами дистанции (ОВ, КВ, дельта, аллюр). Линия движения участника в конце должна пересекать линейный ориентир, вдоль которого на одинаковом расстоянии друг от друга выставлены КП. Задача участника — выйдя на линейный ориентир, отметить на ближайшем к точке выхода КП. Если участник вышел точно на заданный КП, то он получает 0 штрафных баллов, за ошибку на 1 КП в обе стороны участник получает 5 штрафных баллов. За каждый последующий по 10 штрафных баллов. За ошибку более чем на 5 КП участник получает штраф «Снятие с этапа».

7.1.9.4. Если участник приходит на КП точно в соответствии с расчетным временем, то он получает 0 штрафных баллов, за более ранний или более поздний приход в пределах дельты участник получает по 1 штрафному баллу за каждую полную минуту разницы (штраф 3.6).

7.1.9.5. Если участник по приходу на КП не укладывается в дельту, то он получает 50 штрафных баллов за выход из дельты времени (штраф 3.7.А).

7.1.10. На дистанции ДД может быть установлена обязательная транспортировка контрольного груза. Вес контрольного груза должен быть не менее 1 кг. и не более 7 кг. Если участник прибывает на КП без контрольного груза, он получает 10 штрафных баллов (Штраф 3.8.). Если участник потерял контрольный груз в середине дистанции, то по прибытии на каждый последующий КП он будет получать по 10 штрафных баллов — штрафы суммируются. Допускается обратное движение по дистанции с целью поиска потерянного снаряжения, но с обязательным соблюдением условий участка дистанции, на котором участник начал обратное движение.

7.1.11. Лошади, прошедшие предварительную техническую проверку как подкованные, остаются таковыми на протяжении всей дистанции. Судьи имеют право проверить подковы лошади по ее прибытии на контрольный пункт. Если у лошади отсутствуют подковы, то участник получает 10 штрафных баллов за каждую отсутствующую подкову (Штраф 3.4.).

7.1.12. Запрещена любая помощь участникам, кроме необходимой первой помощи. Устное общение между участниками на дистанции не считается помощью при прохождении маршрута.

7.1.13. Результат участника определяется по формуле $R=240-S$, где S — сумма штрафных баллов, набранных на участках. Результат участника может быть отрицательным.

7.1.14. Спортсмен на каждом участке имеет право выбрать способ передвижения: верхом или в поводу, но с обязательным соблюдением аллюра, если таковой установлен на данном участке.

7.1.15. Для каждого участка между КП устанавливается средняя скорость и аллюр. Нарушение аллюра и требований к средней скорости штрафуются.

7.1.16. Не более чем за двадцать минут и не менее чем за пять минут до старта судейская коллегия выдает участнику:

- топографическую карту масштаба 1:25000 или 1:50000 с нанесенным на ней маршрутом с указанием места расположения ЗВК. На дистанциях 1-2 классов допускается использование карт для спортивного ориентирования.
- карточку-легенду этапа, в которой отображаются: средняя скорость этапа, средняя скорость между КП, контрольное время этапа. Образец карточки-легенды дистанции приведен в Приложении № 1
- зачетную маршрутную карточку (ЗМК) (если дистанция не оборудована системой электронной отметки). В ней необходимо ставить отметки (предъявлять) на каждом контрольном пункте. Отметка КП в маршрутной карточке осуществляется отметкой судьи на этапе или иным способом, о котором участники должны быть уведомлены до начала этапа.
- электронный чип для регистрации на контрольных пунктах, если применяется электронная система отметки. Электронный чип может выдаваться участнику вместе с пакетом документов при прохождении мандатной комиссии.

7.1.17. В районе соревнований могут быть специальным заранее объявленным способом размечены (промаркированы) следующие отрезки, которые являются обязательными для прохождения от начала до конца всеми участниками соревнований:

7.1.17.1. Для направления участников:

- от технического старта до точки начала ориентирования;
- от последнего КП до финиша (полностью или частично);
- участки обхода опасных мест;
- участки, на которые разрешен доступ зрителей;
- другие, указанные в информации, обязательные для прохождения участка.

7.1.17.2. Маркированные участки могут быть отмечены в карте соответствующим условным знаком.

7.1.17.3. Маркированные участки дистанции размечают на местности так, чтобы предотвратить сход участника с маркировки.

7.1.17.4. Результат участника, не прошедшего полностью хотя бы один из имеющихся на дистанции маркированных отрезков, может быть аннулирован.

7.1.18. По усмотрению оргкомитета соревнований и/или ГСК на маршруте ДД могут устанавливаться дополнительные этапы, целью которых является проверка основных туристских навыков спортсменов, как-то: знание правил оказания первой помощи при ранениях и травмах, знание основ ветеринарии, умение организовать бивак, навыки ухода за лошадью, навыки по разведению костра, вязание узлов. В этом случае к максимальной оценке ДД (240 баллов) должны прибавляться баллы, набранные на дополнительных этапах. Время работы на этапах не должно входить в общее время дистанции.

7.1.19. В течение 15 минут после финиша всадник должен пройти ветеринарный контроль в соответствии с требованиями раздела 5.7. Всадник имеет право в любое время в течение указанных 15 минут предоставить лошадь на ветконтроль. Если лошадь восстановилась, то всаднику засчитывается его время финиша, если лошадь не восстановилась, то старший судья-ветеринар назначает всаднику 5-минутный перерыв для восстановления, после чего лошадь снова предоставляется на ветконтроль. Если лошадь восстановилась, то старший судья ветеринар устанавливает всаднику время финиша, соответствующее времени окончания ветконтроля, в противном случае всаднику снова предоставляется 5-минутный перерыв для восстановления. Если в течение 30 минут после финиша лошадь не восстановилась, то участник получает штраф «Снятие с дистанции» за негуманное отношение к лошади.

7.2. Короткая дистанция с преодолением технических препятствий (КД)

7.2.1. Цель Короткой дистанции — прохождение маршрута, содержащего логичную последовательность локальных естественных или искусственно созданных препятствий, которые встречаются на туристских маршрутах.

7.2.2. Протяженность дистанции и количество препятствий на КД должны соответствовать требованиям раздела 4.

7.2.3. Перечень препятствий, которые могут быть поставлены на маршруте КД:

- Низкие ветки*;
- Холм верхом;
- Узкий проход в поводу;
- Узкий проход верхом;
- Прыжок вниз в поводу*;
- Прыжок вниз верхом*;
- Прыжок вверх в поводу*;
- Прыжок вверх верхом*;
- Овраг верхом;
- Лестница вниз в поводу*;
- Лестница вниз верхом*;
- Лестница вверх в поводу*;
- Лестница вверх верхом*;
- Канавы в поводу*;
- Канавы верхом*;
- Брод верхом*;
- Кусты верхом*;
- Неподвижность;
- Неподвижность в седле;
- Лабиринт в поводу;
- Лабиринт верхом;
- Посадка на лошадь;
- Двойное препятствие*;
- Мост в поводу*;
- Мост верхом*;
- Подъем в поводу по ровной поверхности;
- Подъем верхом по ровной поверхности;
- Спуск в поводу по ровной поверхности;
- Спуск верхом по ровной поверхности;
- Калитка*;
- Осаживание;
- Змейка;
- Упавшее дерево в поводу*;
- Упавшее дерево верхом*;
- Восьмерка

Этапы, отмеченные * оборудуются 5-метровой зоной входа в РЗ и выхода из РЗ

Описание и размеры препятствий на маршруте КД подробно описываются в разделе 7.2.23.

7.2.4. Препятствия последовательно нумеруются, количество препятствий на дистанции не должно быть более 16. В начале зоны препятствия устанавливаются флажки на древке высотой два метра, красный справа и белый слева, указывающие на линию начала препятствия, которую обязаны перед началом прохождения препятствия пересечь и всадник, и лошадь. Номер этапа прикрепляется на табличке 20x20 см, он должен быть контрастным и хорошо различим для участников. После препятствия устанавливается линия конца препятствия, которая оборудуется также, как и линия начала препятствия.

7.2.5. Между препятствиями всадники выбирают аллюр. Он либо свободно выбирается участниками, либо на отдельных участках маршрута является установленным судьейской коллегией. При несоблюдении установленного аллюра между этапами участник получает штраф 2.20 (Неверный аллюр). Штраф выставляет судья этапа, к которому приближается участник. По прибытии участника судья обязан объявить ему штраф.

7.2.6. Все седельные сумки, мешки и переметные сумки, контрольный груз разрешается снять и не использовать.

7.2.7. Показ этапов КД судьями проводится не позднее, чем за час до первого старта участника спортивных соревнований.

7.2.8. На технических этапах, где выставляются баллы за выбранный аллюр, участник должен соблюдать аллюр, взятый при заходе на этап. Если при прохождении этапа аллюр изменяется, то прохождение оценивается по самому слабому аллюру.

7.2.9. За безошибочное выполнение технического приема на каждом этапе участник получает по 10 баллов. Результат участника на этапе определяется по формуле

$$R_{\text{этапа}} = 10 - (И + А + Ш)$$

или

$$R_{\text{этапа}} = 10 - (И + С + Ш),$$

или

$$R_{\text{этапа}} = 10 - (И + Т + Ш),$$

в зависимости от того, что оценивается при прохождении Аллюр (А), время (Т) или Стиль (С).

7.2.10. Результат участника на дистанции определяется по формуле $R_{\text{дист}} = \sum R_{\text{этапа}}$. Результат участника не может быть отрицательным.

7.2.11. При равенстве баллов распределение мест осуществляется в соответствии с Правилами по виду спорта «Спортивный туризм».

7.2.12. В течение 15 минут после финиша всадник должен пройти ветеринарный контроль в соответствии с требованиями раздела 5.7. Всадник имеет право в любое время в течение указанных 15 минут предоставить лошадь на ветконтроль. Если лошадь восстановилась, то всаднику засчитывается его время финиша, если лошадь не восстановилась, то старший судья-ветеринар назначает всаднику 5-минутный перерыв для восстановления, после чего лошадь снова предоставляется на ветконтроль. Если лошадь восстановилась, то старший судья ветеринар устанавливает всаднику время финиша, соответствующее времени окончания ветконтроля, в противном случае всаднику снова предоставляется 5-минутный перерыв для восстановления. Если в течение 30 минут после финиша лошадь не восстановилась, то участник получает штраф «Снятие с дистанции» за негуманное отношение к лошади.

7.2.13. На каждом техническом этапе может вводиться контрольное время, по истечении которого участник должен покинуть пределы этапа. При превышении КВ этапа участник получает оценку за этап в размере максимального штрафа (10 баллов), т.е. автоматическое снятие с этапа.

7.2.14. Если участник проследовал мимо этапа, не предприняв попытку пройти этап, то он получает штраф 1.7.Б. «Пропуск КП» — Снятие с этапа.

7.2.15. Если результат участника на этапе с учетом набранных штрафных баллов становится меньше 0, то участник получает штраф «Снятие с этапа» за техническую неподготовленность.

7.2.16. Обратное движение по дистанции запрещено, т.е. если участник случайно пропустил этап и вышел к следующему этапу, он не имеет права вернуться назад и за пропуск этапа получает штраф 1.7.Б. «Пропуск КП» — снятие с этапа.

7.2.17. Всадник имеет 2 попытки захода на каждое препятствие, при условии, что он или лошадь не пересекает условную линию конца рабочей зоны препятствия. Если участник предпринял 2 неудачные попытки захода на этап, то он получает штраф «Снятие с этапа». Если при выполнении технического приема всадник выходит из РЗ через боковые контрольные линии и затем пересекает условную линию конца РЗ, то это засчитывается как окончание работы на этапе, а всадник при этом получает штраф «Снятие с этапа».

7.2.18. Для штрафа «Снятие с этапа» на КД вводится балльный эквивалент, который соответствует $\frac{1}{4}$ от максимального балла дистанции.

7.2.19. Максимальный балл дистанции определяется как количество препятствий, умноженное на 10.

7.2.20. Если сумма баллов, набранных участником на дистанции с учетом снятий меньше или равна нулю, то участник получает штраф «Снятие с дистанции».

7.2.21. На всей дистанции вводится оптимальное время, которое рассчитывается из установленной средней скорости на дистанции (см. табл. 4.1.). Если участник выходит за пределы ОВ, то он получает штраф 1.9. («Превышение ОВ»).

7.2.22. Если участник выходит за пределы дельты, установленной для дистанции, то он получает штраф 1.10 «Выход из дельты КД» (50 баллов).

7.2.23. Описание технических этапов КД.

7.2.23.1. Низкие ветки

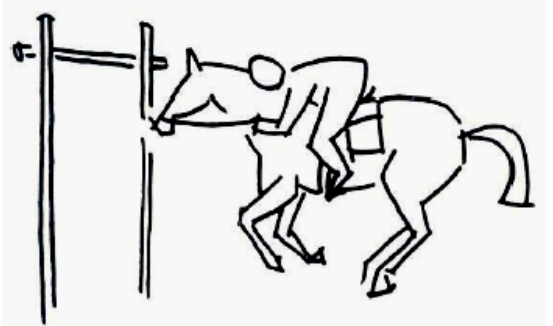
Описание	Схема этапа
<p>Последовательность из 3 - 5 подвижных, низко расположенных «веток» диаметром около 2-3 см, установленных на одном уровне, образующих коридор. Дистанция между двумя ветками: 1 м.</p> <p>Ветки устанавливаются таким образом, чтобы при касании их всадником или лошадью ветки падали. Всадник должен выбрать аллюр прохождения препятствия и продолжать движение выбранным аллюром до пересечения с флажками на выходе.</p>	

Оборудование	Цели
<ul style="list-style-type: none"> - 2 красных флажка - 2 белых флажка - 1 номер - 3 - 5 «веток» и поддерживающие конструкции <p>Этап оборудуется 5-метровой зоной входа в РЗ и выхода из РЗ</p>	<p>Пройти под низкими «ветками», не сбив их и придерживаясь заранее выбранного аллюра. Смена аллюра в РЗ штрафуются. Скашивание в седле ошибкой не считается и не штрафуются.</p>

Судейство согласно табл. 6.1. части 1 и 2		
Исполнение (И)	Аллюр (А)	Грубые ошибки (Ш)
2.1, 2.2, 2.3, 2.4, 2.5	Галоп — 0 баллов	1.1., 1.2., 1.3., 1.6., 1.7.Б, 1.11
	Рысь — - 2 балла	2.9, 2.10, 2.14, 2.15
	Шаг — - 5 баллов	

Параметры препятствия

Класс дистанции	1	2	3	4	5
мин. кол-во веток (шт)	3	3	4	4	5
высота выше холки (см)	35	30	30	20	20
ширина коридора (м)	2	2	2	1,8	1,8

7.2.23.2. Холм верхом.

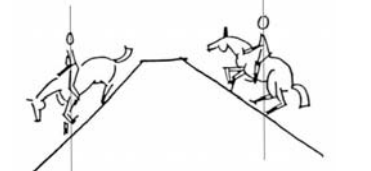
Описание	Схема этапа
<p>Природный или насыпной холм с твердой естественной поверхностью</p>	

Оборудование	Цели
<ul style="list-style-type: none"> - 3 красных флажка (вход на препятствие, верх холма и выход из препятствия) - 3 белых флажка (вход на препятствие, верх холма и выход из препятствия) - 1 номер препятствия - обозначение границ коридора (мел, сигнальная лента и т.п.) 	<p>Показать равновесие лошади и правильную посадку всадника, придерживаясь заранее выбранного аллюра. При движении вверх всадник может выбрать аллюр (шаг, рысь, галоп) до пересечения с контрольной линией начала препятствия. При движении вниз - шаг. Смена аллюра в верхней части не является ошибкой, смена аллюра при подъеме штрафуются.</p>

Судейство согласно табл. 6.1. части 1 и 2		
Исполнение (И)	Стиль (С)	Грубые ошибки (Ш)
2.1, 2.2, 2.3, 2.4, 2.5	2.16	1.1., 1.2., 1.3., 1.6., 1.7.Б, 1.11
		2.10, 2.11, 2.12, 2.14, 2.15

Параметры препятствия

Класс дистанции	1	2	3	4	5
Крутизна скатов не более	20°	30°	30°	40°	45°
Минимальная длина каждого склона, в м.	4	6	6	8	6
Ширина коридора, в м.	4	4	3	3	2

7.2.23.3. Узкий проход в поводу.

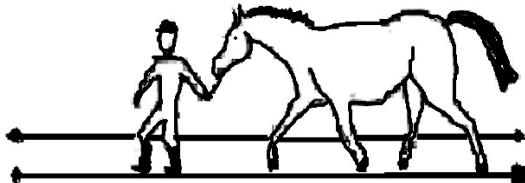
Описание	Схема этапа
Коридор помечается брусками, уложенными на земле по прямой линии. Длина препятствия: 8 м	

Оборудование	Цели
- 2 красных флажка - 2 белых флажка - 1 номер - 4 бруса по 4 м или 8 брусков по 2 м.	Провести лошадь по коридору, не касаясь брусков. Стремена и чумбур должны быть подобраны.

Судейство согласно табл. 6.1. части 1 и 2		
Исполнение (И)	Стиль (С)	Грубые ошибки (Ш)
2.1, 2.2, 2.3, 2.4, 2.5	2.19	1.1., 1.2., 1.3., 1.6., 1.7.Б, 1.11 2.9, 2.13, 2.14, 2.15

Параметры препятствия

Класс дистанции	1	2	3	4	5
Ширина препятствия, м *	1,3	1,1	0,9	0,8	0,6

* - ширина препятствия указана для внутренних размеров

7.2.23.4. Узкий проход верхом.

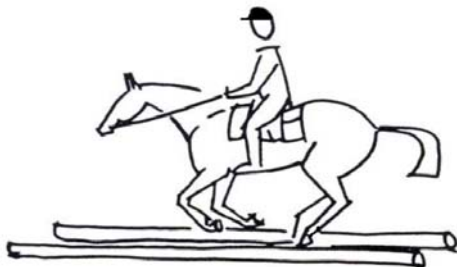
Описание	Схема этапа
Коридор помечается брусками, уложенными на земле по прямой линии. Длина препятствия: 8 м	

Оборудование	Цели
- 2 красных флажка - 2 белых флажка - 1 номер - 4 бруса по 4 м или 8 брусков по 2 м.	Движение по коридору, не касаясь брусков и придерживаясь заранее выбранного аллюра. Аллюр выбирается всадником перед входом в зону препятствия и поддерживается до выхода с препятствия, помеченного флажками. Смена аллюра в РЗ этапа штрафует.

Судейство согласно табл. 6.1. части 1 и 2		
Исполнение (И)	Аллюр (А)	Грубые ошибки (Ш)
2.1, 2.2, 2.3, 2.4, 2.5	Галоп — 0 баллов Рысь — - 2 балла Шаг — - 5 баллов	1.1., 1.2., 1.3., 1.6., 1.7.Б, 1.11 2.9, 2.10, 2.14, 2.15

Параметры препятствия

Класс дистанции	1	2	3	4	5
Ширина препятствия, м *	1,3	1,1	0,9	0,8	0,6

* - ширина препятствия указана для внутренних размеров

7.2.23.5. *Прыжок вниз в поводу.*

Описание

Препятствие с явно выраженным краем, преодолевается прыжком вниз.

В местах начала прыжка и приземления земля должна быть твердой (поперечная балка, брусья должны отмечать верх). Всадник не должен касаться земли рукой.

Схема этапа



Оборудование

- 2 красных флажка
- 2 белых флажка
- 1 номер
- отмеченная рабочая зона препятствия.

Цели

Показать уверенность лошади и правильный подход всадника, а также его правильное положение при управлении лошадью. При этом судья не вмешивается в действия наездника, если ситуация безопасна и находится у спортсмена под контролем.

Этап оборудуется 5-метровой зоной входа в РЗ и выхода из РЗ

При необходимости путь для всадника оборудуется рядом, лошадь не должна идти этим путем.

Судейство согласно табл. 6.1. части 1 и 2

Исполнение (И)	Стиль (С)	Грубые ошибки (Ш)
2.1, 2.2, 2.3, 2.4	2.19.	1.1., 1.2., 1.3., 1.6., 1.7.Б, 1.11 2.9, 2.11, 2.13, 2.14, 2.15

Параметры препятствия

Класс дистанции	1	2	3	4	5
Высота препятствия, м	0,6	0,7	0,8	0,9	1
Ширина препятствия, м	3	3	2,5	2,5	2

7.2.23.6. *Прыжок вниз верхом.*

Описание

Препятствие с явно выраженным краем, преодолевается прыжком вниз. В местах начала прыжка и приземления земля должна быть твердой (поперечная балка, брусья должны отмечать верх). Прыжок и приземление должны быть безопасны.

Схема этапа

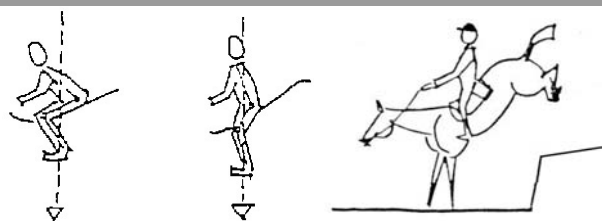

неправильно правильно

Оборудование

- 2 красных флажка
- 2 белых флажка
- 1 номер
- отмеченная рабочая зона препятствия.

Цели

Показать уверенность лошади и правильный подход всадника, а также его правильную посадку при управлении лошадью. Разрешены смена аллюра и прыжок с места.

Судейство согласно табл. 6.1. части 1 и 2

Исполнение (И)	Стиль (С)	Грубые ошибки (Ш)
2.1, 2.2, 2.3, 2.4	2.17	1.1., 1.2., 1.3., 1.6., 1.7.Б, 1.11 2.9, 2.10, 2.11, 2.12, 2.14, 2.15

Параметры препятствия

Класс дистанции	1	2	3	4	5
Высота препятствия, м	0,6	0,7	0,8	0,9	1
Ширина препятствия, м	3	3	2,5	2,5	2

Этап оборудуется 5-метровой зоной входа в РЗ и выхода из РЗ

7.2.23.7. Прыжок вверх в поводу.

Описание

Препятствие с явно выраженным краем, преодолевается прыжком вверх.

В местах начала прыжка и приземления земля должна быть твердой (поперечная балка, брусья должны отмечать верх). Прыжок и приземление должны быть безопасны для всадника и лошади. Всадник не должен касаться земли рукой.

Схема этапа



Оборудование

- 2 красных флажка
- 2 белых флажка
- 1 номер
- отмеченная рабочая зона препятствия.

Цели

Показать уверенность лошади, правильный подход и поведение всадника. При этом судья не вмешивается в действие наездника, если ситуация безопасна и находится у него под контролем.

Этап оборудуется 5-метровой зоной входа в РЗ и выхода из РЗ

При необходимости путь для всадника оборудуется рядом, лошадь не должна идти этим путем.

Судейство согласно табл. 6.1. части 1 и 2

Исполнение (И)	Стиль (С)	Грубые ошибки (Ш)
2.1, 2.2, 2.3, 2.4	2.19.	1.1., 1.2., 1.3., 1.6., 1.7.Б, 1.11 2.9, 2.11, 2.13, 2.14, 2.15

Параметры препятствия

Класс дистанции	1	2	3	4	5
Высота препятствия, м	0,6	0,7	0,8	0,9	1
Ширина препятствия, м	3	3	2,5	2,5	2

7.2.23.8. Прыжок вверх верхом.

Описание

Препятствие с явно выраженным краем, преодолевается прыжком вверх. В местах начала прыжка и приземления земля должна быть твердой (поперечная балка, брусья должны отмечать верх). Прыжок и приземление должны быть безопасны.

Схема этапа

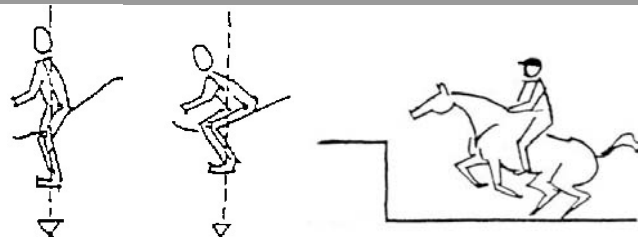

неправильно правильно

Оборудование

- 2 красных флажка
- 2 белых флажка
- 1 номер
- отмеченная рабочая зона препятствия.

Цели

Показать уверенность лошади, правильный подход и посадку всадника.
Разрешены смена аллюра и прыжок с места.

Этап оборудуется 5-метровой зоной входа в РЗ и выхода из РЗ

Судейство согласно табл. 6.1. части 1 и 2

Исполнение (И)	Стиль (С)	Грубые ошибки (Ш)
2.1, 2.2, 2.3, 2.4	2.17	1.1., 1.2., 1.3., 1.6., 1.7.Б, 1.11 2.9, 2.10, 2.11, 2.12, 2.14, 2.15

Параметры препятствия

Класс дистанции	1	2	3	4	5
Высота препятствия, м	0,6	0,7	0,8	0,9	1
Ширина препятствия, м	3	3	2,5	2,5	2

7.2.23.9. Овраг верхом.

Описание	Правильная посадка	Схема этапа
Природный или искусственный овраг с твердой естественной поверхностью. Возможна невысокая растительность, которая не мешает отслеживать границы РЗ этапа.		

Оборудование	Цели
<ul style="list-style-type: none"> - 3 красных флажка - 3 белых флажка - 1 номер - отмеченная рабочая зона препятствия. 	Показать равновесие лошади и правильную посадку всадника, придерживаясь заранее выбранного аллюра. При движении вверх всадник может выбрать аллюр (шаг, рысь, галоп) до пересечения с контрольной линией начала подъема. При движении вниз - шаг. Смена аллюра в нижней части не является ошибкой. Смена аллюра при подъеме штрафуется

Судейство согласно табл. 6.1. части 1 и 2		
Исполнение (И)	Стиль (С)	Грубые ошибки (Ш)
2.1, 2.2, 2.3, 2.4, 2.5.	2.16	1.1., 1.2., 1.3., 1.6., 1.7.Б, 1.11 2.9, 2.10, 2.11, 2.12, 2.14, 2.15

Параметры препятствия

Класс дистанции	1	2	3	4	5	6
Крутизна скатов, не более	20°	30°	30°	40°	40°	45°
Длина каждой стороны оврага, не менее, м	5	5	5	6	6	6
Ширина препятствия, м	4	4	3	3	2	2

7.2.23.10. Лестница вниз в поводу.

Описание	Схема этапа
<p>Естественное или искусственное препятствие.</p> <ul style="list-style-type: none"> - Ширина лестницы: минимум 1 м - Ступени: глубина около 0,4 м высота 0,2 - 0,3 м 	

Оборудование	Цели
<ul style="list-style-type: none"> - 2 красных флажка - 2 белых флажка - 1 номер - отмеченная рабочая зона препятствия. 	<p>Показать спокойствие, равновесие лошади и правильное поведение всадника.</p> <p>Аллюр — шаг, обязательно.</p> <p>Участник должен идти по краю препятствия, стараясь держаться в стороне от линии движения лошади</p>

Этап оборудуется 5-метровой зоной входа в РЗ и выхода из РЗ

Судейство согласно табл. 6.1. части 1 и 2		
Исполнение (И)	Стиль (С)	Грубые ошибки (Ш)
2.1, 2.2, 2.3, 2.4.	2.19	1.1., 1.2., 1.3., 1.6., 1.7.Б, 1.11 2.9, 2.11, 2.13, 2.14, 2.15

Параметры препятствия

Класс дистанции	1	2	3	4	5
Длина в зависимости от крутизны склона, м	5	6	7	8	9
Количество ступеней	3	4	5	8	10

7.2.23.11. Лестница вниз верхом.

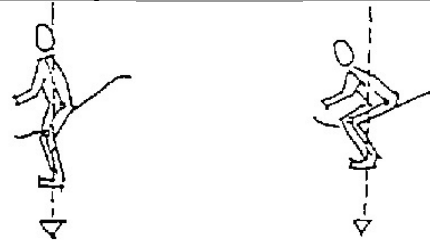
Описание	Правильная посадка
Естественное или искусственное препятствие. - Ширина лестницы: минимум 1 м - Ступени: глубина около 0,4 м высота 0,2 - 0,3 м	

Оборудование	Цели
- 2 красных флажка - 2 белых флажка - 1 номер - отмеченная рабочая зона препятствия.	Показать спокойствие, равновесие лошади и правильное поведение всадника, умеющего контролировать лошадь, правильную посадку всадника. Препятствие должно быть пройдено шагом.

Этап оборудуется 5-метровой зоной входа в РЗ и выхода из РЗ

Судейство согласно табл. 6.1. части 1 и 2		
Исполнение (И)	Стиль (С)	Грубые ошибки (Ш)
2.1, 2.2, 2.3, 2.4	2.16	1.1., 1.2., 1.3., 1.6., 1.7.Б, 1.11 2.9, 2.10, 2.11, 2.12, 2.14, 2.15

Параметры препятствия

Класс дистанции	1	2	3	4	5
Длина в зависимости от крутизны склона, м	5	6	7	8	9
Количество ступеней	3	4	5	8	10

7.2.23.12. Лестница вверх в поводу.

Описание	Схема этапа
Естественное или искусственное препятствие. - Ширина лестницы: минимум 1 м - Ступени: глубина около 0,4 м высота 0,2 - 0,3 м	

Оборудование	Цели
- 2 красных флажка - 2 белых флажка - 1 номер - отмеченная рабочая зона препятствия.	Показать спокойствие, равновесие лошади и правильное поведение всадника. Аллюр — шаг, обязательно. Участник должен идти по краю препятствия, стараясь держаться в стороне от линии движения лошади

Этап оборудуется 5-метровой зоной входа в РЗ и выхода из РЗ

Судейство согласно табл. 6.1. части 1 и 2		
Исполнение (И)	Стиль (С)	Грубые ошибки (Ш)
2.1, 2.2, 2.3, 2.4.	2.19	1.1., 1.2., 1.3., 1.6., 1.7.Б, 1.11 2.9, 2.11, 2.13, 2.14, 2.15

Параметры препятствия

Класс дистанции	1	2	3	4	5
Длина в зависимости от крутизны склона, м	5	6	7	8	9
Количество ступеней	3	4	5	8	10

7.2.23.13. Лестница вверх верхом.

Описание	Правильная посадка
<p>Естественное или искусственное препятствие.</p> <ul style="list-style-type: none"> - Ширина лестницы: минимум 1 м - Ступени: глубина около 0,4 м высота 0,2 - 0,3 м 	 <p style="text-align: center;"> правильно неправильно </p>

Оборудование	Цели
<ul style="list-style-type: none"> - 2 красных флажка - 2 белых флажка - 1 номер - отмеченная рабочая зона препятствия. 	<p>Показать спокойствие, равновесие лошади и правильное поведение и посадку всадника, умеющего контролировать лошадь. Препятствие должно быть пройдено шагом.</p>

Этап оборудуется 5-метровой зоной входа в РЗ и выхода из РЗ

Судейство согласно табл. 6.1. части 1 и 2		
Исполнение (И)	Стиль (С)	Грубые ошибки (Ш)
2.1, 2.2, 2.3, 2.4.	2.16	1.1., 1.2., 1.3., 1.6., 1.7.Б, 1.11 2.9, 2.10, 2.11, 2.12, 2.14, 2.15

Параметры препятствия

Класс дистанции	1	2	3	4	5
Длина в зависимости от крутизны склона, м	5	6	7	8	9
Количество ступеней	3	4	5	8	10

7.2.23.14. Канав в поводу.

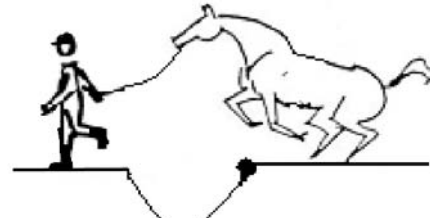
Описание	Схема этапа
<p>Препятствие может быть искусственным или естественным с явно различимым краем. Твердая земля. Прыжок и приземление должны быть безопасны для всадника и лошади. Может быть с водой или без. Запрещено наступание в канаву. Препятствие преодолевается прыжком, перешагивание запрещено</p>	

Оборудование	Цели
<ul style="list-style-type: none"> - 2 красных флажков - 2 белых флажков - 1 номер - отмеченная рабочая зона препятствия. 	<p>Показать уверенность лошади, правильный подход и поведение всадника. Способ преодоления (перешагиванием или прыжком) всадник выбирает самостоятельно, если иное не оговорено в Условиях.</p>

Судейство согласно табл. 6.1. части 1 и 2		
Исполнение (И)	Стиль (С)	Грубые ошибки (Ш)
2.1, 2.2, 2.3, 2.4, 2.7	2.19	1.1., 1.2., 1.3., 1.6., 1.7.Б, 1.11 2.9, 2.11, 2.13, 2.14, 2.15

Параметры препятствия

Класс дистанции	1	2	3	4	5
Ширина канавы, м	0,6	0,8	0,8	1,0	1,1
Длина канавы, м	4	4	4	3	3
Глубина канавы, м	0,5	0,5	0,7	0,7	1

Этап оборудуется 5-метровой зоной входа в РЗ и выхода из РЗ

7.2.23.15. Канава верхом.

Описание	Схема этапа
<p>Препятствие может быть искусственным или естественным с явно различимым краем. Твердая земля. Прыжок и приземление должны быть безопасны для всадника и лошади. Может быть с водой или без.</p> <p>Запрещено наступание в канаву. Препятствие преодолевается прыжком, перешагивание запрещено. Соскальзывание хотя бы одной ноги в канаву расценивается как невыполнение условий этапа.</p>	

Оборудование	Цели
<ul style="list-style-type: none"> - 2 красных флажка - 2 белых флажка - 1 номер - отмеченная рабочая зона препятствия. 	<p>Показать уверенность лошади, правильный подход и поведение всадника, хорошо управляющего лошадью в прыжке. Преодолевается прыжком.</p> <p>Разрешены смена аллюра и прыжок с места.</p>

Судейство согласно табл. 6.1. части 1 и 2		
Исполнение (И)	Стиль (С)	Грубые ошибки (Ш)
2.1, 2.2, 2.4, 2.7	2.17	1.1., 1.2., 1.3., 1.6., 1.7.Б, 1.11 2.9, 2.10, 2.11, 2.12, 2.14, 2.15

Параметры препятствия

Класс дистанции	1	2	3	4	5
Ширина канавы, м	0,5	0,7	0,9	1,1	1,3
Длина канавы, м	4	4	4	3	3
Глубина канавы, м	0,5	0,5	0,7	0,7	1

Этап оборудуется 5-метровой зоной входа в РЗ и выхода из РЗ

7.2.23.16. Брод верхом.

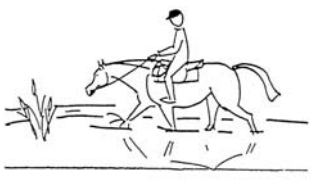
Описание	Схема этапа
<p>Искусственный или естественный водоем. У воды не должно быть явно различимых берегов, насколько возможно далеко. Длина брода: в соответствии с классом дистанции. Ширина РЗ 3-4 метра. В любом случае при организации соревнований приоритетным считаются естественные переправы через реальные реки с твердым дном и пологим входом и выходом.</p>	

Оборудование	Цели
<ul style="list-style-type: none"> - 2 красных флажка - 2 белых флажка - 1 номер - отмеченная рабочая зона препятствия. <p>Этап оборудуется 5-метровой зоной входа в РЗ и выхода из РЗ</p>	<p>Показать уверенность и смелость лошади при движении вперед, а также правильное управление лошадью. Аллюр выбирается участником самостоятельно, если это не оговорено Условиями дистанции. Допускается при работе на этапе высвободить ноги из стремян и поднять их на седло, чтобы избежать намокания.</p>

Судейство согласно табл. 6.1. части 1 и 2		
Исполнение (И)	Стиль (С)	Грубые ошибки (Ш)
2.1, 2.2, 2.4, 2.5	—	1.1., 1.2., 1.3., 1.6., 1.7.Б, 1.11 2.9, 2.10, 2.11, 2.12, 2.14, 2.15

Параметры препятствия

Класс дистанции	1	2	3	4	5
Глубина брода максимально, м	0,5	0,6	0,7	0,8	1
Длина брода, м	3-4	4-5	5-7	8-9	Не менее 10

7.2.23.17. Кусты верхом.

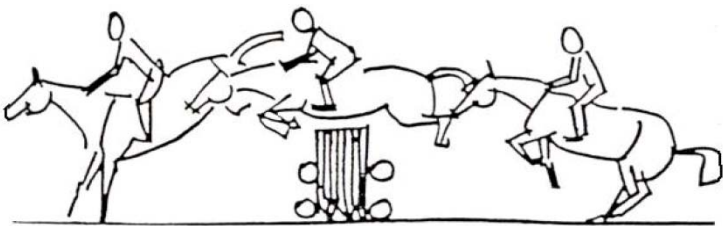
Описание	Схема этапа
<p>Естественное или искусственное препятствие. На высоте около 0,4-0,6 м прикреплена балка спереди изгороди. Высота указана для самого верхнего края изгороди.</p> <p>Максимально толщина препятствия - 0,5 м. Не разрушаемая часть препятствия должна быть ниже верхней части препятствия на 20-30 см.</p> <p>Этап оборудуется 5-метровой зоной входа в РЗ и выхода из РЗ</p>	

Оборудование	Цели
<ul style="list-style-type: none"> - 1 красный флажок - 1 белый флажок - 1 номер - отмеченная рабочая зона препятствия. 	<p>Показать уверенность лошади, а также правильный подход и поведение всадника.</p> <p>Преодолевается прыжком.</p> <p>Разрешены смена аллюра и прыжок с места.</p>

Судейство согласно табл. 6.1. части 1 и 2		
Исполнение (И)	Стиль (С)	Грубые ошибки (Ш)
2.1, 2.2, 2.3, 2.4.	—	1.1., 1.2., 1.3., 1.6., 1.7.Б, 1.11 2.9, 2.10, 2.11, 2.12, 2.14, 2.15

Параметры препятствия

Класс дистанции	1	2	3	4	5
Максимальная высота, м	0,6	0,7	0,8	0,9	1,0
Ширина препятствия, м	4	4	4	3	3

7.2.23.18. Неподвижность.

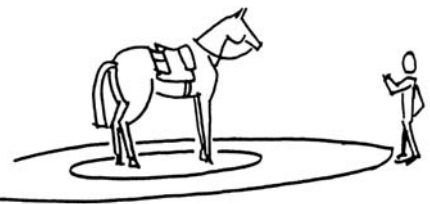
Описание	Схема этапа
<ul style="list-style-type: none"> - Всадник входит в круг, ведя лошадь в поводу. - Если всадник входит в поводу, стремяна должны быть подняты или скрещены над седлом. - Первый таймер запускается, как только лошадь или всадник входят во внутренний круг. У всадника есть t секунд, чтобы поставить лошадь и выйти из внутреннего круга. - Когда всадник находится между двумя кругами, в нейтральной зоне отсчет времени не начинается, но любое его действие считается ошибкой. - Второй таймер (секундомер) запускается, как только всадник выходит из внешнего круга, всадник должен оставаться неподвижным. - Секундомер останавливается при любом действии всадника или при выходе лошади из внутреннего круга. - Лошадь может перемещаться в пределах внутреннего круга. - Поводья остаются свободными на шее, а чумбур пристегнут или завязан. - Разрешается использовать голосовые команды. - Всадник должен смотреть время у себя. Судьи не сообщают сколько секунд прошло / осталось. - Запрещается использовать пищевую стимуляцию для успокоения лошади 	

Оборудование	Цели
<ul style="list-style-type: none"> - 2 концентрических круга: -внутренний круг диаметром 4 м -внешний круг диаметром 8 м !- <u>необходима огражденная территория для предотвращения побега лошади</u> - 1 красный флажок и 1 белый флажок - 1 номер - отмеченная рабочая зона препятствия. - 2 секундомера 	<p>Показать покорность, спокойствие и послушание лошади.</p> <ul style="list-style-type: none"> - запрещены любые действия всадника: жесты, поднятие рук, взмахи - при входе всадника с лошастью в поводу во внутренний круг стремена должны быть подняты, после выхода всадника из круга чумбур должен быть подобран.. - любое физическое действие всадника (поднятие руки, хлыста и пр.) окончательно останавливает таймер

Судейство согласно табл. 6.1. части 1 и 2		
Исполнение (И)	Время (Т)	Грубые ошибки (Ш)
2.2., 2.6.	10 секунд	1.1., 1.2., 1.3., 1.6., 1.7.Б, 1.11 2.13, 2.15
	9 секунд	
	8 секунд	
	7 секунд	
	6 секунд	
	5 секунд	
	4 секунды	
	3 секунды	
	2 секунды	
	1 секунда	

Параметры препятствия

Класс дистанции	1	2	3	4	5
Разрешенное время для установки лошади, t с	30	25	20	15	10

7.2.23.19. *Неподвижность в седле.*

Описание	Схема этапа
<ul style="list-style-type: none"> - неподвижность в седле выполняется на ровной поверхности в начерченном круге диаметром 2,5 м. - Всадник въезжает на препятствие верхом. - Всадник должен установить лошадь за определенное время (t) с момента пересечения линии круга первым копытом, чтобы поставить лошадь и отпустить повод. - Всадник, ставящий лошадь, не штрафует за кружение. - Секундомер запускается, как только всадник отпустил поводья на шею лошади и подал судье сигнал голосом: «Готов». - Чумбур должен быть пристегнут или завязан. - Секундомер останавливается, когда всадник берется за поводья или любое копыто лошади выходит за пределы круга. - После того как поводья отпущены, разрешается использовать только голосовые команды. - Судьи не сообщают сколько секунд прошло / осталось. 	

Оборудование	Цели
<ul style="list-style-type: none"> - 1 круг диаметром 2,5 м, нарисованный на земле. - 1 красный и белый флажки на одном древке - 1 номер - 2 секундомера - отмеченная рабочая зона препятствия. 	<p>Показать покорность и спокойствие лошади. Лошадь должна простоять с отпущенными поводьями 10 секунд внутри круга.</p>

Судейство согласно табл. 6.1. части 1 и 2		
Исполнение (И)	Время (Т)	Грубые ошибки (Ш)
2.2	10 секунд 0 9 секунд 1 8 секунд 2 7 секунд 3 6 секунд 4 5 секунд 5 4 секунды 6 3 секунды 7 2 секунды 8 1 секунда 9	1.1., 1.2., 1.3., 1.6., 1.7.Б, 1.11 2.9, 2.13, 2.15

Параметры препятствия

Класс дистанции	1	2	3	4	5
Разрешенное время для установки лошади, t с	30	25	20	15	10

7.2.23.20. *Лабиринт в поводе.*

Описание	Схема этапа
----------	-------------

Этап имитирует разворот всадника с лошадью в ограниченном пространстве на узкой горной тропе.

Направление движения может быть любым и определяется постановщиком трассы.

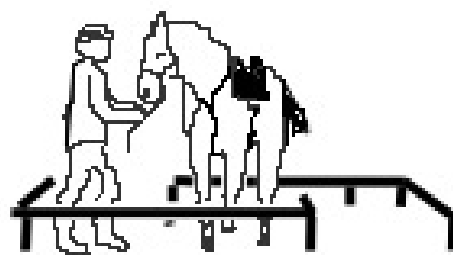
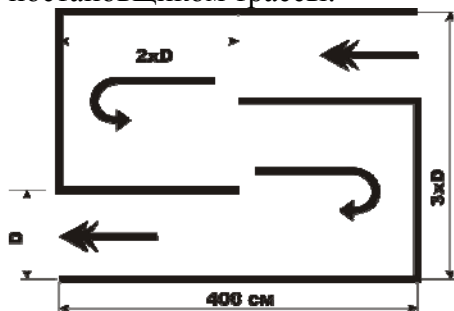

Оборудование	Цели
--------------	------

- 2 жерди по 4 (4,5) м + 2 жерди по 2,2 (2,4) м + 2 жерди по 1,8 (2,0) м и поддерживающие конструкции (бруски) 14 шт. – должны обеспечивать устойчивое горизонтальное положение жердей и их падение в случае касания лошади или всадника.
- 2 красных флажка
- 2 белых флажка
- 1 номер

Показать уверенность и смелость лошади, правильный разворот на узком серпантине, а также правильные действия всадника. Выполняется шагом.

Судейство согласно табл. 6.1. части 1 и 2		
Исполнение (И)	Стиль (С)	Грубые ошибки (Ш)
2.1., 2.2., 2.3., 2.4	—	1.1., 1.2., 1.3., 1.6., 1.7.Б, 1.11 2.9, 2.13, 2.14, 2.15

Параметры препятствия

Класс дистанции	1	2	3	4	5
D — Ширина, см	100	95	95	90	90
Положение жердей	на земле	на земле	на брусках	на земле	на брусках

7.2.23.21. Лабиринт верхом.

Описание	Схема этапа
<p>Этап имитирует разворот всадника с лошадью в ограниченном пространстве на узкой горной тропе.</p> <p>Направление движения может быть любым и определяется постановщиком трассы.</p>	

Оборудование	Цели
<ul style="list-style-type: none"> - 2 жерди по 4 (4,5) м + 2 жерди по 2,2 (2,4) м + 2 жерди по 1,8 (2,0) м и поддерживающие конструкции (бруски) 14 шт. – должны обеспечивать устойчивое горизонтальное положение жердей и их падение в случае касания лошади или всадника. - 2 красных флажка - 2 белых флажка - 1 номер 	<p>Показать уверенность и смелость лошади, правильный разворот на узком серпантине, а также правильные действия всадника. Выполняется шагом.</p>

Судейство согласно табл. 6.1. части 1 и 2		
Исполнение (И)	Стиль (С)	Грубые ошибки (Ш)
2.1., 2.2., 2.3., 2.4	—	1.1., 1.2., 1.3., 1.6., 1.7.Б, 1.11 2.9, 2.14, 2.15

Параметры препятствия

Класс дистанции	1	2	3	4	5
D — Ширина взросл., см	100	95	95	90	90
Положение жердей	на земле	на земле	на брусках	на земле	на брусках

7.2.23.22. Посадка на лошадь.

Описание	Схема этапа
<p>Выполняется на ровной поверхности в обозначенном круге диаметром 2,5 м. Лошадь останавливается в круге, посадка осуществляется слева или справа по выбору спортсмена. Всадник может сесть в седло прыжком. Разрешена посадка на лошадь с любой стороны, если это не оговорено Условиями.</p> <p>С момента входа в круг у всадника есть (t) секунд, чтобы сесть в седло. Входом в круг считается пересечение контрольной линии одной ногой всадника или лошади.</p> <p>Посадка на лошадь окончена, когда обе ступни всадника попали в стремяна, а всадник сообщил судье голосом: «Готов».</p> <p>Штраф за превышение времени – 1 балл за каждую секунду, но не более 10 с..</p> <p>Всадник входит в круг, ведя лошадь в поводу.</p> <p>Если всадник входит в круг, спешившись, стремяна должны быть подняты или скрещены над седлом.</p> <p>Посадка на лошадь разрешена, когда все 4 ноги лошади находятся внутри круга.</p>	

Оборудование	Цели
<ul style="list-style-type: none"> - 2 флажка - 1 номер - отмеченная рабочая зона препятствия. - 1 секундомер 	<p>Показать спокойствие, как всадника, так и лошади. Неподвижность лошади и аккуратность всадника.</p>

Судейство согласно табл. 6.1. части 1 и 2		
Исполнение (И)	Стиль (С)	Грубые ошибки (Ш)
2.1., 2.2., 2.4	2.18	1.1., 1.2., 1.3., 1.6., 1.7.Б, 1.11 2.9, 2.13, 2.14, 2.15

Параметры препятствия

Класс дистанции	1	2	3	4	5
Установленное время, сек	30	25	20	18	15

7.2.23.23. Двойное препятствие верхом.

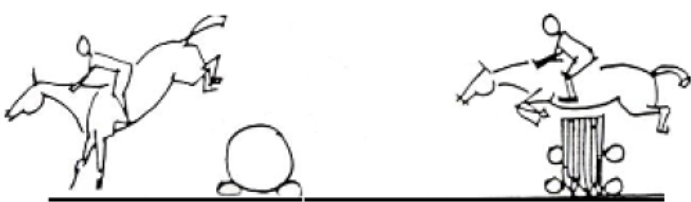
Описание	Схема этапа
Комбинация из двух препятствий, преодолеваемых прыжком, установленных на ровной твердой поверхности - Ширина: 3 м - Дистанция между двумя элементами: см. таблицу 1 «Расчетные таблицы» - Высота препятствий в зависимости от класса дистанции, см. таблицу 2	

Оборудование	Цели
- 2 красных флажка - 2 белых флажка - 1 номер - 2 буквы: А и В - отмеченная рабочая зона препятствия.	См. разделы регламента, соответствующие устанавливаемым препятствиям.

Этап оборудуется 5-метровой зоной входа в РЗ и выхода из РЗ

Судейство согласно табл. 6.1. части 1 и 2		
Исполнение (И)	Стиль (С)	Грубые ошибки (Ш)
2.1, 2.2, 2.4, 2.7	2.17	1.1., 1.2., 1.3., 1.6., 1.7.Б, 1.11 2.9, 2.10, 2.11, 2.12, 2.14, 2.15

РАСЧЕТНЫЕ ТАБЛИЦЫ – ДВОЙНОЕ ПРЕПЯТСТВИЕ

Таблица 1 Промежуток между препятствиями и расстояние входа-выхода:

Тип препятствия (1-е – 2-е)	Вход - выход	в 1 темп	в 2 темпа
Вертикальный прыжок* – Вертикальный прыжок*	4 м	7,3 м	10,5 м
Вертикальный прыжок* – Прыжок вверх	3,9 м	7 м	10 м
Вертикальный прыжок* – Прыжок вниз	3 м	6 м	9,5 м
Прыжок вверх – Вертикальный прыжок*	2,70 м	5,4 м	9,5 м
Прыжок вниз – Вертикальный прыжок*	4 м	7 м	10 м
Вертикальный прыжок* – Канавы	3,5 м	6,5 м	9,5 м
Канавы – Вертикальный прыжок*	3,5 м	6,5 м	9,5 м
Прыжок вверх – Прыжок вниз	2,7 м	5,4 м	7,5 м
Прыжок вниз – Прыжок вверх	3 м	6 м	9,5 м
Канавы – Канавы	Нет специальных требований		

* Вертикальный прыжок – может быть установлен ствол дерева или кусты.

Таблица 2 Максимальная параметры препятствий

Класс дистанции Наименование	1-е препятствие						2-е препятствие					
	1	2	3	4	5	6	1	2	3	4	5	6
Прыжок вверх, высота м	0,4	0,6	0,7	0,8	0,9	1,0	0,6	0,8	0,8	1,0	1,0	1,1
Прыжок вниз, высота м	0,4	0,4	0,6	0,6	0,8	1,0	0,6	0,6	0,8	0,8	1,0	1,1
Кусты высота, м	0,6	0,6	0,8	0,8	1,0	1,0	0,8	0,8	1,0	1,0	1,2	1,2
Упавшее дерево, высота м	0,4	0,4	0,6	0,6	0,8	0,9	0,6	0,6	0,8	0,8	1,0	1,1
Канавы, макс. ширина в м	0,5	0,6	0,8	1,0	1,2	1,5	0,5	0,7	0,9	1,1	1,3	1,5

7.2.23.24. Мост в поводу.

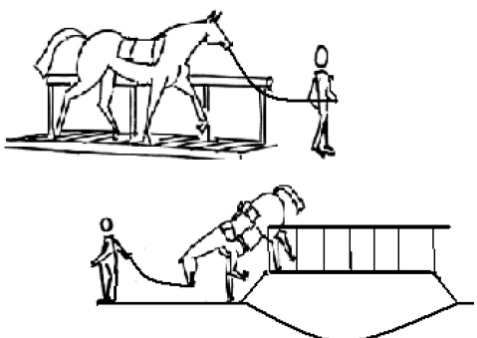
Описание	Схема этапа
<p>Пешеходный мост с одним (рекомендуется) или двумя перилами. Мост на естественном рельефе предпочтительнее. Препятствие должно быть безопасно для лошади и всадника при спрыгивании и падении.</p> <p>Соскальзывание хотя бы 1 ноги лошади с моста расценивается как невыполнение условий этапа.</p>	

Оборудование	Цели
<ul style="list-style-type: none"> - 2 красных флажков - 2 белых флажков - 1 номер 	<p>Показать спокойствие и равновесие лошади, а также правильное поведение всадника.</p> <p>Проходится шагом.</p>

Судейство согласно табл. 6.1. части 1 и 2		
Исполнение (И)	Стиль (С)	Грубые ошибки (Ш)
2.1, 2.2, 2.4	2.19	1.1., 1.2., 1.3., 1.6., 1.7.Б, 1.11 2.9, 2.10, 2.13, 2.14, 2.15

Параметры препятствия

Класс дистанции	1	2	3	4	5
Ширина моста, м	1,5	1,2	1,2	1,0	1,0
Высота моста над землей, минимально, м	0,3	0,5	0,7	0,9	1,0

Длина моста не менее 3 метров. Этап оборудуется 5-метровой зоной входа в РЗ и выхода из РЗ

7.2.23.25. Мост верхом.

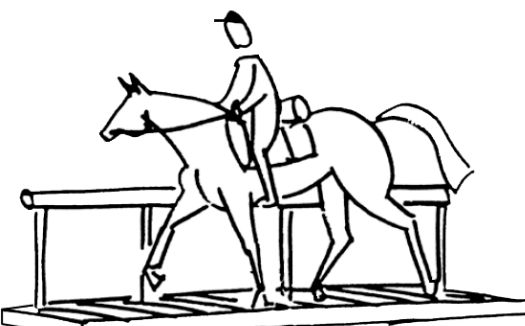
Описание	Схема этапа
<p>Пешеходный мост с одним (рекомендуется) или двумя перилами. Может находиться на земле, через ручей, между двумя берегами и пр. Препятствие должно быть безопасно для лошади и всадника при спрыгивании и падении.</p> <p>Соскальзывание хотя бы 1 ноги лошади с моста расценивается как невыполнение условий этапа.</p>	

Оборудование	Цели
<ul style="list-style-type: none"> - 2 красных флажка - 2 белых флажка - 1 номер - 1 деревянный, железный и т.п. мостик 	<p>Показать уверенность и смелость лошади, а также правильные действия всадника.</p> <p>Проходится шагом.</p>

Судейство согласно табл. 6.1. части 1 и 2		
Исполнение (И)	Стиль (С)	Грубые ошибки (Ш)
2.1, 2.2, 2.4	—	1.1., 1.2., 1.3., 1.6., 1.7.Б, 1.11 2.9, 2.10, 2.12, 2.14, 2.15

Параметры препятствия

Класс дистанции	1	2	3	4	5
Ширина моста, м	1,5	1,2	1,2	1,0	1,0
Высота моста над землей, минимально, м	0,3	0,5	0,7	0,9	1,0

Длина моста не менее 3 метров. Этап оборудуется 5-метровой зоной входа в РЗ и выхода из РЗ

7.2.23.26. Подъем в поводу по ровной поверхности.

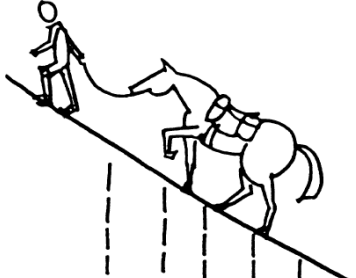
Описание	Схема этапа
<p>Необходима ровная поверхность без ступеней и ям, позволяющая безопасно вести лошадь и постепенно подниматься в гору. При прокладывании маршрута предпочтение отдается естественным склонам для данной местности.</p>	

Оборудование	Цели
<ul style="list-style-type: none"> - 2 красных флажка - 2 белых флажка - 1 номер - отмеченная рабочая зона препятствия. 	<p>Показать правильность проводки лошади и положения всадника при ведении лошади в поводе, послушание лошади и правильное управление ею.</p>

Судейство согласно табл. 6.1. части 1 и 2		
Исполнение (И)	Стиль (С)	Грубые ошибки (Ш)
2.1., 2.2., 2.4	2.19	1.1., 1.2., 1.3., 1.6., 1.7.Б, 1.11 2.9, 2.13, 2.14, 2.15

Параметры препятствия

Класс дистанции	1	2	3	4	5
Крутизна склона, максимально, в град	20°	25°	30°	40°	45°
Длина склона, минимально, м	4	6	8	8	10
Ширина рабочей зоны, м	4	4	3	3	2

7.2.23.27. Подъем верхом по ровной поверхности.

Описание	Правильная посадка
<p>Необходима ровная поверхность без ступеней и ям, позволяющая постепенно подниматься в гору. При прокладывании маршрута предпочтение отдается естественным склонам для данной местности.</p>	

Оборудование	Цели
<ul style="list-style-type: none"> - 2 красных флажка - 2 белых флажка - 1 номер - отмеченная рабочая зона препятствия. 	<p>Показать спокойствие и равновесие лошади, а также правильную посадку всадника.</p>

Судейство согласно табл. 6.1. части 1 и 2		
Исполнение (И)	Стиль (С)	Грубые ошибки (Ш)
2.1., 2.2., 2.4., 2.5	2.16	1.1., 1.2., 1.3., 1.6., 1.7.Б, 1.11 2.9, 2.12, 2.14, 2.15

Параметры препятствия

Класс дистанции	1	2	3	4	5
Крутизна склона, максимально, в град	20°	25°	30°	40°	45°
Длина склона, минимально, м	6	6	8	8	10
Ширина рабочей зоны, м	4	4	3	3	2

7.2.23.28. Спуск в поводу по ровной поверхности.

Описание	Схема этапа
Необходима ровная поверхность без ступеней и ям, позволяющая безопасно вести лошадь и постепенно спускаться с горы. При прокладывании маршрута предпочтение отдается естественным склонам для данной местности.	

Оборудование	Цели
<ul style="list-style-type: none"> - 2 красных флажка - 2 белых флажка - 1 номер - отмеченная рабочая зона препятствия. 	Показать правильность проводки лошади и положения всадника при ведении лошади в поводу, послушание лошади и правильное управление ею.

Судейство согласно табл. 6.1. части 1 и 2		
Исполнение (И)	Стиль (С)	Грубые ошибки (Ш)
2.1., 2.2., 2.4	2.19	1.1., 1.2., 1.3., 1.6., 1.7.Б, 1.11 2.9, 2.13, 2.14, 2.15

Параметры препятствия

Класс дистанции	1	2	3	4	5
Крутизна склона, максимально, в град	20°	25°	30°	40°	45°
Длина склона, минимально, м	6	6	8	8	10
Ширина рабочей зоны, м	4	4	3	3	2

7.2.23.29. Спуск верхом по ровной поверхности.

Описание	Правильная посадка
Необходима ровная поверхность без ступеней и ям, позволяющая безопасно спускаться с горы. При прокладывании маршрута предпочтение отдается естественным склонам для данной местности.	

Оборудование	Цели
<ul style="list-style-type: none"> - 2 красных флажка - 2 белых флажка - 1 номер - отмеченная рабочая зона препятствия. 	Показать спокойствие и равновесие лошади, а также правильную посадку всадника.

Судейство согласно табл. 6.1. части 1 и 2		
Исполнение (И)	Стиль (С)	Грубые ошибки (Ш)
2.1., 2.2., 2.4., 2.5	2.16	1.1., 1.2., 1.3., 1.6., 1.7.Б, 1.11 2.9, 2.12, 2.14, 2.15

Параметры препятствия

Класс дистанции	1	2	3	4	5
Крутизна склона, максимально, в град	20°	25°	30°	40°	45°
Длина склона, минимально, м	6	6	8	8	10
Ширина рабочей зоны, м	4	4	3	3	2

7.2.23.30. Калитка верхом.

Описание

Калитка на петлях, которую всадник должен самостоятельно открыть и закрыть, оставаясь в седле.

Предупреждение: Не зависимо от результата прохождения правила безопасности должны соблюдаться. Петли должны быть фиксированы и не болтаться. Из рамки не должны торчать части калитки. Калитка должна свободно открываться на петлях в обоих направлениях.

Схема этапа



Оборудование

- 1 красный флажок
- 1 белый флажок
- 1 номер
- 1 калитка из металлической трубы, дерева, и т.п. шириной до 4 метров. На дистанции 1 класса допускается использование имитации калитки из основной веревки.

Цели

Показать послушание и уверенность лошади, а также правильный подход всадника. Калитка должна быть пройдена насквозь, всадник не должен пропускать открытие и закрытие калитки. Запорная петля (скоба) не должна выпускаться из рук участника до полного закрытия калитки. Допускается переключивание петли из руки в руку без потери повода и контакта с петлей.

Этап оборудуется 5-метровой зоной входа в РЗ и выхода из РЗ.

Ширина рабочей зоны 6-10 метров.

Судейство согласно табл. 6.1. части 1 и 2

Исполнение (И)	Стиль (С)	Грубые ошибки (Ш)
2.1, 2.2, 2.4, 2.8	—	1.1, 1.2, 1.3, 1.6, 1.7.Б, 1.11 2.14, 2.15.

Параметры препятствия

Класс дистанции	1	2	3	4	5
Высота калитки, м	1,4	1,4	1,4	1,2	1,2
Ширина калитки, м	4	4	4	3	3

7.2.23.31. Осаживание лошади.

Описание

Необходимо проехать определенное расстояние по ровной поверхности в заданном брусьями коридоре, осадив лошадь.

Всадник верхом на лошади заезжает по коридору свободным аллюром, проходит мимо первой отметки до второй отметки, так чтобы передние копыта лошади пересекли вторую отметку. Наездник выполняет осаживание до пересечения передних копыт лошади первой отметки. Далее лошадь двигается вперед свободным аллюром. Всадник может работать как поводом, так и шенкелем. Брусья, задетые до и после зоны осаживания лошади, не считаются. Судьи не дают команду и не подсказывают о пересечении зон отметок.

Схема этапа

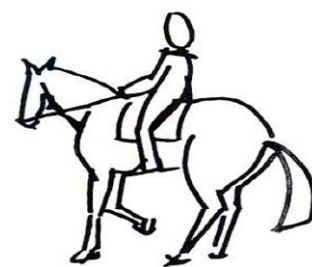

Оборудование

- 2 красных флажка
- 2 белых флажка
- 1 номер
- 4 (2) жерди по 4 метра укрепленные на земле, материал для закрепления балок
- отмеченная рабочая зона осаживания.

Цели

Показать послушание лошади при осаживании.

7.2.23.33. Упавшее дерево верхом.

Описание	Схема этапа
Целый ствол дерева или сложенные пирамидой 3 бревна без веток, уложенные и закрепленные на ровной твердой поверхности.	

Оборудование	Цели
<ul style="list-style-type: none"> - 1 красный флажок - 1 белый флажок - 1 номер - 1 большой ствол или 3 ствола поменьше - отмеченная рабочая зона препятствия. 	<p>Показать послушание и уверенность лошади, а также правильный подход и поведение всадника при хорошем управлении.</p> <p>Преодолевается прыжком. Разрешены: рывок вперед и смена аллюра, прыжок с места.</p>

Судейство согласно табл. 6.1. части 1 и 2		
Исполнение (И)	Стиль (С)	Грубые ошибки (Ш)
2.1., 2.2., 2.4	2.19	1.1., 1.2., 1.3., 1.6., 1.7.Б, 1.11 2.9, 2.10, 2.11, 2.12, 2.14, 2.15

Параметры препятствия

Класс дистанции	1	2	3	4	5
Высота, м	0,5	0,7	0,8	0,9	1,0
Длина дерева, м	4	4	3	3	3

Этап оборудуется 5-метровой зоной входа в РЗ и выхода из РЗ

7.2.23.34. Упавшее дерево в поводу.

Описание	Схема этапа
Целый ствол дерева или сложенные пирамидой 3 бревна без веток, уложенные и закрепленные на ровной твердой поверхности.	

Оборудование	Цели
<ul style="list-style-type: none"> - 1 красный флажок - 1 белый флажок - 1 номер - 1 большой ствол или 3 ствола поменьше - отмеченная рабочая зона препятствия. 	<p>Показать послушание и уверенность лошади, а также правильный подход и поведение всадника при хорошем управлении.</p> <p>Способ преодоления (перешагиванием или прыжком) всадник выбирает самостоятельно, если иное не оговорено в Условиях.</p>

Судейство согласно табл. 6.1. части 1 и 2		
Исполнение (И)	Стиль (С)	Грубые ошибки (Ш)
2.1., 2.2., 2.4	2.19	1.1., 1.2., 1.3., 1.6., 1.7.Б, 1.11 2.9, 2.10, 2.11, 2.13, 2.14, 2.15

Параметры препятствия

Класс дистанции	1	2	3	4	5
Высота, м	0,5	0,7	0,8	0,9	1,0
Длина дерева, м	4	4	3	3	3

- При необходимости путь для всадника оборудуется рядом, лошадь не должна идти этим путем.

Этап оборудуется 5-метровой зоной входа в РЗ и выхода из РЗ

7.2.3.35. Восьмерка

Описание:

Последовательность из двух неподвижно расположенных бочек (двух стопок покрышек), которые установлены в одну линию параллельно стартовому и финишному створам. Расстояние между двумя бочками (стопками покрышек) 15 метров. По одной линии выставляются красный и белый флажки на наружную сторону восьмерки на расстоянии, согласно классу дистанции от бочек, тем самым обозначается коридор для прохождения участника. Всадник должен выбрать аллюр прохождения препятствия и продолжать движение выбранным аллюром до пересечения с флажками на выходе, управляя лошадью одной рукой, свободная рука либо поднимается вверх, либо отводится в сторону. Этап оборудуется 10-метровой зоной входа в РЗ и выхода из РЗ.

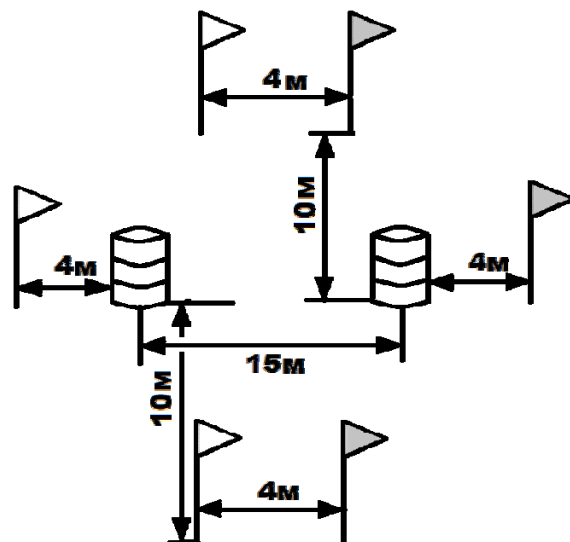

Цели

Пройти две петли вокруг бочек (стопок покрышек), придерживаясь заранее выбранного аллюра. Показать послушание и маневренность лошади, а также правильные подходы и поведение всадника при хорошем управлении. Скашивание в седле ошибкой не считается и не штрафует. Направление прохождения петель устанавливается Условиями соревнований.

Оборудование

- 3 красных флажка
- 3 белых флажка
- 1 номер
- 2 бочки (или такое количество покрышек, чтобы создать высоту бочки)
- отмеченная рабочая зона препятствия.

Судейство согласно табл. 6.1. части 1 и 2

Исполнение (И)	Аллюр (А)	Грубые ошибки (Ш)
2.1., 2.2., 2.3., 2.4	Галоп — 0 баллов	1.1., 1.2., 1.3., 1.6., 1.7.Б, 1.11 2.9, 2.10, 2.12, 2.14, 2.15
	Рысь — - 2 балла	
	Шаг — - 5 баллов	

Параметры препятствия

Класс дистанции	1	2	3	4	5
Ширина рабочей зоны, м	5,5	5	4,5	4	3,5

7.3. Контроль аллюра

7.3.1. Цель этапа – прохождение размеченного на ровной поверхности коридора с контролем аллюра лошади. В пределах коридора допускается наличие плавных поворотов. Аллюр прохождения устанавливается Положением о соревнованиях и указывается в Условиях прохождения дистанции.

7.3.2. В одну сторону коридор полностью проходится медленным галопом или медленной рысью, в обратном направлении максимально быстрым шагом. Лошади пересекают стартовую и финишную линии требуемым аллюром.

7.3.3. Учитывается время, которое участник затратил на прохождение коридора в одну сторону. В зависимости от выбранного аллюра и затраченного времени участнику начисляются баллы в соответствии с таблицей 7.1.

7.3.4. Если лошадь под всадником сбивается с установленного аллюра (движется другим аллюром более 3-х темпов), то он получает 0 баллов за прохождение. Если лошадь заступает за границу коридора (Заступ), то участник получает 3 штрафных балла за первый заступ, 6 баллов суммарно за второй заступ и суммарно 10 баллов за 3-й заступ. При этом участник должен вернуть лошадь в коридор и продолжать движение по этапу. Если участник не смог вернуть лошадь в РЗ этапа либо лошадь повторно заступает за границу РЗ (четвертый заступ), то он получает 0 баллов за прохождение. Если лошадь выходит из РЗ этапа, то участник получает 0 баллов за прохождение.

7.3.5. Баллы, набранные при прохождении дистанции шагом и галопом (рысью) суммируются.

7.3.6. Секундомер запускается в момент пересечения стартовой створной линии корпусом участника, останавливается в момент пересечения финишной створной линии корпусом участника.

7.3.7. Результат прохождения дистанции не может быть отрицательным.

Таблица 7.1.

Нормы оценки скорости на дистанции КА.

ОЦЕНКА	Норма скорости, м/с			Время на дистанции 150 м, с.			Время на дистанции 100 м., с.		
	ШАГ	РЫСЬ	ГАЛОП	ШАГ	РЫСЬ	ГАЛОП	ШАГ	РЫСЬ	ГАЛОП
30	2,24	1,94	4,44	67	77,5	33,8	44,67	51,67	22,53
29	2,21	1,97	4,46	68	76,25	33,6	45,33	50,83	22,40
28	2,17	2,00	4,48	69	75	33,5	46,00	50,00	22,33
27	2,14	2,03	4,50	70	73,75	33,3	46,67	49,17	22,20
26	2,11	2,07	4,52	71	72,5	33,2	47,33	48,33	22,13
25	2,08	2,11	4,55	72	71,25	33	48,00	47,50	22,00
24	2,05	2,14	4,56	73	70	32,9	48,67	46,67	21,93
23	2,03	2,18	4,59	74	68,75	32,7	49,33	45,83	21,80
22	2,00	2,22	4,60	75	67,5	32,6	50,00	45,00	21,73
21	1,97	2,26	4,63	76	66,25	32,4	50,67	44,17	21,60
20	1,95	2,31	4,64	77	65	32,3	51,33	43,33	21,53
19	1,92	2,35	4,67	78	63,75	32,1	52,00	42,50	21,40
18	1,90	2,40	4,69	79	62,5	32	52,67	41,67	21,33
17	1,88	2,45	4,72	80	61,25	31,8	53,33	40,83	21,20
16	1,85	2,50	4,73	81	60	31,7	54,00	40,00	21,13
15	1,83	2,55	4,76	82	58,75	31,5	54,67	39,17	21,00
14	1,81	2,61	4,78	83	57,5	31,4	55,33	38,33	20,93
13	1,79	2,67	4,81	84	56,25	31,2	56,00	37,50	20,80
12	1,76	2,73	4,82	85	55	31,1	56,67	36,67	20,73
11	1,74	2,79	4,85	86	53,75	30,9	57,33	35,83	20,60
10	1,72	2,86	4,87	87	52,5	30,8	58,00	35,00	20,53
9	1,70	2,93	4,90	88	51,25	30,6	58,67	34,17	20,40
8	1,69	3,00	4,92	89	50	30,5	59,33	33,33	20,33
7	1,67	3,08	4,95	90	48,75	30,3	60,00	32,50	20,20
6	1,65	3,16	4,97	91	47,5	30,2	60,67	31,67	20,13
5	1,63	3,24	5,00	92	46,25	30	61,33	30,83	20,00
4	1,61	3,33	5,12	93	45	29,3	62,00	30,00	19,53
3	1,60	3,43	5,26	94	43,75	28,5	62,67	29,17	19,00
2	1,58	3,53	5,38	95	42,5	27,9	63,33	28,33	18,60
1	1,56	3,64	5,56	96	41,25	27	64,00	27,50	18,00
0	1,55	3,75	5,70	97	40	26,3	64,67	26,67	17,53

ПРИЛОЖЕНИЯ

Приложение № 1

Форма Карточки-легенды Длинной дистанции.

ПАРАМЕТРЫ ДЛИННОЙ ДИСТАНЦИИ

Количество КП	Длина дистанции, км	ОВ дистанции	Дельта дистанции	КВ+ дистанции	КВ- дистанции	Прибавка КВ

Вид ориентирования

Участок		Длина участка (км)	Норма скорости на участке (км/ч)	Дельта участка	ОВ участка	КВ+ участка	КВ- участка	Допустимый аллюр
Старт —	КП 1							
КП 1 —	КП 2							
КП 2 —	КП 3							
КП 3 —	КП 4							
КП 4 —	КП 5							
КП 5 —	Финиш							